

**ČASŤ I.**

strana 1 - 42

# UČEBNICA FENG SHUI

**DIEL PRVÝ**

**TEÓRIA A PRAX**

Zuzana Paulíčeková  
Ivan Paulíček

PRVÉ VYDANIE

**2007**

# TOTO JE LEN UKÁŽKA ĎALŠIE STRANY OBSAHUJE ORIGINÁLNY DOKUMENT

TEN ZÍSKATE  
PROSTREDNÍCTVOM PROGRAMU



[Downloader FSHM 1.0 free.exe](#)

POKRAČOVANIE TEJTO UČEBNICE  
NÁJDETE UŽ V PC PROGRAME

## Feng Shui HomeMaster

Pokračovanie tejto učebnice je koncipované formou **priamych praktických postupov**, rád, upozornení, analýz, odporúčaní a odôvodnení, pre užívateľa PC programu **Feng Shui HomeMaster** a to priamo pri práci v programe, pri riešení individuálnych problémov a pri následnej harmonizácii a úprave konkrétnych priestorov a jeho obyvateľov.

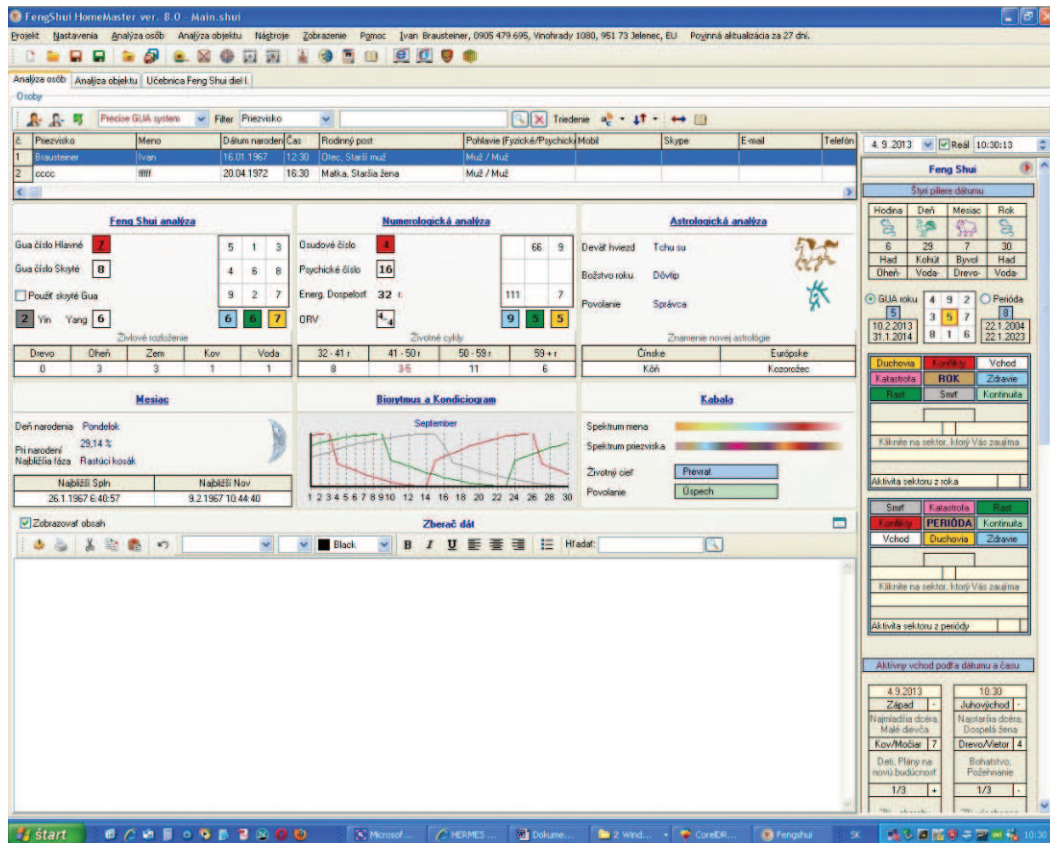
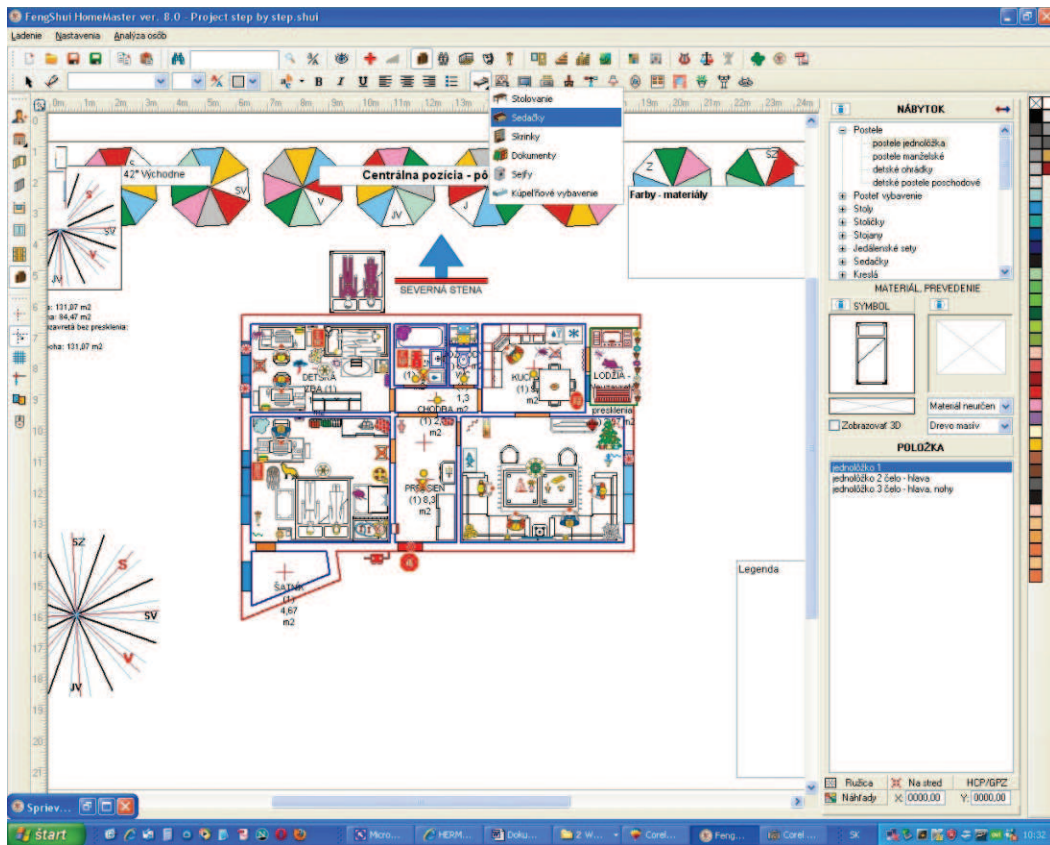

Text © 2006 by Zuzana Paulíčeková , Ivan Paulíček  
Cover design © 2006 by Ivan Paulíček  
Cover photo © 2006 by Ivan Paulíček  
Cover graphic © 2006 by Ivan Paulíček  
Slovak edition © 2007 by HERMES Ivan Paulíček

Zuzana Paulíčeková  
Ivan Paulíček  
UČEBNICA FENG SHUI diel I.

Obálku navrhol Ivan Paulíček.  
Fotografie Ivan Paulíček na str. 36,37, 157,159-170,190,191.  
Grafické príklady Ivan Paulíček.  
Neprešlo jazykovou úpravou.  
Vydal HERMES Ivan Paulíček v roku 2007.  
Vytlačila Tlačiareň Michel Angelo Nitra

**Upozornenie :** Tento materiál je chránený autorskými právami.  
Akékoľvek publikovanie tohoto materiálu ako celku, alebo ktorejkoľvek časti je zakázané.  
Autori materiálu všetky práva vyhradené.  
Ďalej tento materiál nesmie byť opakovaný, reprodukováný, uchovávaný v pamäťových médiách a prenášaný v akejkoľvek podobe, žiadnym známym spôsobom, formou alebo prostriedkami , a nemôže sa použiť ako podkladový materiál pre školenia, alebo prednášky bez predchádzajúceho písomného súhlasu držiteľov autorských práv.

**ISBN 978-80-969752-0-4**



## PREDSLOV AUTOROV KNIHY

Z praktických skúseností ľudí, ktorí sa na nás obracajú, vieme, že všeobecná úroveň praktického profesionálneho feng shui je veľmi nízka.

Netvrdíme, že to títo praktici robia vedome. Veľakrát ani sami nevedia, že vlastne nič nevedia.

Iste, stretli sme sa aj s tým, že vedeli že nič nevedia a napriek tomu veselo „upravovali“, dokonca „projektovali“ rodinné domy, alebo „pichali“ do ľudí ihly.

Väčšinou je však táto nízka úroveň spôsobená tým, že sa tejto oblasti venujú ľudia, ktorí boli vyškolení „učiteľmi“ s veľmi chabými vedomosťami, prakticky nulovými skúsenosťami, niekedy aj s diskutabilným charakterom.

Prečo majú mnohí títo „učitelia“ chabé vedomosti? Pretože väčšinou, po prečítaní zopár kníh a absolvovaní „školenia/školení“, skonštatovali, že na profesionálnu činnosť v tejto oblasti sami nemajú (schopnosti, vedomosti), prípadne sa im nechce veľmi pracovať, preto radšej začnú školiť iných. A je im vcelku jedno, že sami prakticky nič nevedia a teda že svojim žiakom vlastne nemajú čo odovzdať.

Svoju neschopnosť pritom ukrývajú za rúškou tajuplnosti, nadprirodzenosti a za falošnou senzitivnosťou. A je jedno, či sa schovávajú za umelú bublinu honosne znejúcej asociácie, prípadne neexistujúcej zahraničnej firmy, alebo úžasného zahraničného, najlepšie exotického, prípadne aj mŕtveho učiteľa.

Ako to celé v praxi prebieha? Príde exoticky vyzerajúci muž, povie sa o ňom (piar) že je svetovo uznávaný odborník na feng shui, vytvorí sa počítačové animácie jeho školení, rozošlú sa maily a na jeho „prednáške“ účastníci zistia že dva a dva sú štyri, a rada „majstra“ znie: píš ako počuješ a priestor upravuj ako to cítiš. Samozrejme za túto geniálnu radu budú musieť účastníci zaplatiť cca 200,- Eur.

Ako spoznáte akéhokoľvek pseudoučiteľa? Napríklad tak, že vás bude učiť zameriavať kompasom, na ktorom sa trasie strelka, alebo vás bude učiť určovať energetické centrum (ťažisko) objektu pomocou šnúrky a špendlíka, alebo ešte lepšie „pocitovaním“, alebo na vaše konkrétne otázky bude odpovedať spôsobom: že feng shui sa nesnažte pochopiť logicky, pretože je to vec pocitov a čistej intuície, prípadne vám doporučí vymaľovať priestor fialovou farbou, ...

Feng shui je vysoko logická a technická záležitosť a všetky systémy do seba absolútne zapadajú, inak by nebolo možné napríklad ani naprogramovať profesionálny Feng Shui softvér. Prosím uvedomte si, že výber správneho priestoru, jeho úprav - zharmonizovanie a zariadenie nie je ako keď si necháte vyrobiť plastové okná, teda že prakticky v každom meste alebo dedine dostanete približne rovnakú kvalitu.

I z tohoto dôvodu sme sa rozhodli napísať túto učebnicu a dať ju širokej verejnosti k dispozícii zdarma, aby ľudia získali aspoň základné povedomie o tom, čo je skutočné feng shui.

Ďalšie pokračovanie, teda množstvo ďalších dôležitých informácií nájdete v novom softvéri Feng Shui HomeMaster, kde sa už teória spája s praxou. Softvér vám radí, usmerňuje vás a kontroluje. Dôležité veci robí za vás sám a automaticky. Preto je vhodný i pre absolútnych laikov vo feng shui na výber vhodného priestoru (bytu, domu, pozemku, kancelárie, ..), vhodného zariadenie priestoru, na správne umiestnenie ľudí, ale aj na kontrolu projektu alebo návrh vlastných priestorov.

Samozrejme, komplexné vedomosti a všetko dôležité pre skutočné pochopenie celej problematiky si môžete ďalej rozširovať na školeniach a seminároch, organizovaných našou spoločnosťou, presne podľa vašich potrieb a nadobudnutých vedomostí.

Jasnú myseľ pri čítaní Vám praje

HERMES

<b>OBSAH</b>		
<b>ZÁKLADNÉ POJMY</b>	str.	08
<b>FENG SHUI A JEHO ŠKOLY - METÓDY</b>	str.	09 - 12
Typy feng shui - yin, yang, yin/yang	str.	09
Škola kompasu	str.	09
Škola tvarov a foriem	str.	10
Metóda Bagua (Pakua) - korytnačí chrbát - Metóda 8 vchodov	str.	10
Metóda hlavného vchodu	str.	11
Intuitívne feng shui	str.	11
Škola umiestnenia a ladenia toku čchi	str.	12
Škola lietajúcich Hviezd - fej sing	str.	12
<b>YIN A YANG</b>	str.	13 - 15
Yin a Yang charakteristika	str.	13 - 14
Tabuľka priradenia Yinu a Yangu	str.	15
<b>5 PRVKOV - ŽIVLOV</b>	str.	17 - 19
Živly - prvky a ich označovanie	str.	17
Vzájomné pôsobenie živlov - prvkov	str.	17
Charakteristika živlov - prvkov	str.	17 - 18
Odtiene farieb	str.	19
<b>ŠKOLA KOMPASU - METÓDA BAGUA</b>	str.	20 - 21
Z čoho sa skladá Bagua	str.	20
Všetky základné pojmy naraz	str.	21
<b>ŠKOLA KOMPASU - ŠKOLA TVAROV A FORIEM - Nadradenosť severu</b>	str.	22
<b>ŠKOLA KOMPASU - METÓDA BAGUA</b>	str.	23 - 27
Ako vznikajú paláce	str.	23
Bagua a jeho jednotlivé časti	str.	24 - 25
Objekty a ich orientácia	str.	26
Objekty rôznych typov a rôznych vstupov - vchodov	str.	27
<b>METÓDA HLAVNÉHO VCHODU - PRIKLADANIE LO SHU NA OBJEKT</b>	str.	28
<b>ŠKOLA KOMPASU - SMERY, PALÁCE A ICH CHARAKTERISTIKY</b>	str.	29 - 32
<b>ŠKOLA KOMPASU - ZAMERANIE OBJEKTU</b>	str.	33 - 37
Všeobecné pravidlá	str.	33
Pravidlá použitia kompasu v exteriéri pri zameriavaní pozemkov	str.	33
Pravidlá použitia kompasu v domoch, bytoch, polyfunkčných budovách	str.	33
Pravidlá použitia kompasu v mrakodrapoch, budovách s kovovou konštrukciou	str.	34
Špecifiká merania v rôznych priestoroch	str.	35
Meranie kompasom Lo Pan a Buzolou	str.	36 - 37
<b>METÓDA HLAVNÉHO VCHODU</b>	str.	38 - 41
Predná a zadná strana domu	str.	38
Severná strana domu	str.	38 - 41
<b>ŠKOLA KOMPASU - ZAKRESLENIE OBJEKTU</b>	str.	42 - 44
Objekt, jeho rozmery a umiestnenie dôležitých prvkov	str.	43 - 44
<b>ŠKOLA TVAROV A FORIEM</b>	str.	45 - 48
Stred objektu	str.	45
Stred objektu tvaru "L"	str.	46 - 47

# OBSAH

Stredy zložitých objektov	str.	48
<b>ŠKOLA KOMPASU - METÓDA BAGUA</b>	str.	49 - 56
24 vchodov - 24 vchodová rozkladová analyzačná ružica	str.	49
24 vchodov - čo prinášajú jednotlivé vchody	str.	50
Polarizácia a úprava otvorov - vchodov	str.	51
64 vchodov - 64 vchodová rozkladová analyzačná ružica	str.	52
Rozklad energetickej analyzačnej ružice	str.	53
Energetická analyzačná ružica - charakteristika sektorov	str.	54 - 55
Energetická analyzačná ružica - Príklady z praxe	str.	56
<b>OSOBNÉ FENG SHUI - OSOBY A ICH ENERGETICKÝ VZOREC</b>	str.	57 - 66
Pozemské vetvy, Nebeské kmene	str.	57
Osobné feng shui človeka.	str.	57 - 58
Kompatibilita	str.	58 - 59
<b>GUA ČÍSLA - GUA SYSTÉMY</b>	str.	60 - 66
Nediferencovaný Gua systém	str.	61
Diferencovaný Gua systém	str.	61
4 pilierový Hermes Gua systém	str.	61
4 piliere osudu - Príklad a využitie v praxi	str.	62 - 66
<b>OSOBNÉ FENG SHUI - PRIAZNIVÉ SMERY - Východné a Západné typy</b>	str.	67 - 69
<b>GUA ČÍSLA A ICH CHARAKTERISTIKY</b>	str.	70 - 73
<b>ŠKOLA KOMPASU - METÓDA BAGUA</b>	str.	74 - 79
Ako vznikajú polaritné vchody	str.	74 - 75
Jednopolárnté vchody VÝCHODNÉHO TYPU	str.	75
Jednopolárnté vchody ZÁPADNÉHO TYPU	str.	76
Dvojpolárnté vchody VÝCHODNÝ / ZÁPADNÝ	str.	77
Ako dvere stabilizujú polaritný vchod	str.	78
Rozklad analyzačných energeticých ružíc podľa vchodov	str.	79
<b>ŠKOLA TVAROV A FORIEM - CHÝBAJÚCE ČASTI A PERSPEKTÍVY</b>	str.	80 - 87
Čo spôsobujú chýbajúce časti a perspektívy v jednotlivých palácach	str.	84 - 87
<b>ČÍM UPRAVUJEME JEDNOTLIVÉ PALÁCE</b>	str.	87 - 89
<b>ŠKOLA TVAROV A FORIEM - Chýbajúce časti - praktické príklady</b>	str.	90 - 96
<b>ANALÝZA OBJEKTU</b>	str.	97 - 109
Ako tvar objektu a jeho centrum ovplyvňuje hlavný vchod	str.	97 - 99
Jednotlivé úrovne analýzy priestoru	str.	100
Objekt typu " L "	str.	101 - 104
Kompletné analyzačné rozkreslenie	str.	105
Príklad z praxe 1	str.	106 - 109
<b>METÓDA HLAVNÉHO VCHODU</b>	str.	110 - 118
Príklad z praxe 2	str.	110 - 112
<b>METÓDA HLAVNÉHO VCHODU A JEJ VYUŽITIE V PRAXI</b>	str.	113 - 118
1. príklad 2. príklad 3. príklad	str.	113 - 114
Ďalšie využitie Metódy hlavného vchodu	str.	115 - 118
1. príklad 2. príklad 3. príklad 4. príklad	str.	115 - 116
<b>KOMPAS LO PAN JEDNODUCHÝ</b>	str.	119 - 124

<b>OBSAH</b>		
Vystrihnite si kompas Lo pan	str.	121 - 124
<b>ŠKOLA TVAROV A FORIEM - ROZMEROVÁ ANALÝZA</b>	str.	125
Feng shui rozmery - predmetov, objektov, amuletov,...	str.	125
<b>ZÁKON PREDCHODCOV - OČISTA PRIESTORU</b>	str.	126 - 136
Príklad z praxe 3	str.	126 - 127
Kedy priestor čistíme	str.	128 - 129
Čo všetko sa skrýva v priestore	str.	129
Čo môže spôsobovať duch domu	str.	129 - 130
Zbytkové emočné energie	str.	130
Ochrana pred emočnými a inými energiami	str.	131
Ďalšie formy energie	str.	131
Na čo si ešte treba dávať pozor	str.	132
<b>KATEGÓRIE PRIESTORU</b>	str.	132 - 133
Bezproblémové priestory	str.	132
Problematické priestory	str.	132
Veľmi problematické priestory	str.	133
Nebezpečné priestory	str.	133
<b>OČISTA PRIESTORU - FYZICKÁ A PRAKTICKÁ</b>	str.	134 - 136
<b>STRECHA DOMU</b>	str.	137 - 138
<b>ANALÝZA DOMU FENG SHUI Z NEMECKA</b>	str.	139 - 151
<b>ŠKOLA TVAROV A FORIEM - ZÁKLADY SYMBOLIKY</b>	str.	152 - 172
Príklady z praxe	str.	152 - 154
<b>OCHRANNÉ, AKTIVIZAČNÉ A PROGRAMOVACIE ZNAKY A PREDMETY</b>	str.	155 - 170
Ochranné znaky	str.	155 - 156
Aktivizačné znaky	str.	156
Sošky, svietidlá	str.	157 - 170
Umiestňovanie symboliky v praxi	str.	171 - 172
<b>ŠKOLA LIETAJÚCICH HVIEZD - FEJ SING</b>	str.	173 - 188
<b>Magický štvorec - Lo Shu mriežka jednoduchá</b>	str.	173 - 178
Čo sledujeme v jednoduchej Lo Shu mriežke	str.	178
<b>Magický štvorec - Lo mriežka zložitá</b>	str.	179 - 188
Hviezda Rieky - finančná Hviezda	str.	181 - 182
Hviezda Hory - zdravotná Hviezda	str.	181 - 182
Hviezda predošlej Periódy - Hviezda Periódy výstavby	str.	181 - 182
Hviezda aktuálnej Periódy - Hviezda stability	str.	181 - 182
Štandardná orientácia Lo Shu mriežky	str.	183 - 186
Čo všetko môže aktivizovať nevhodné tendencie kombinácií Hviezd	str.	187 - 188
<b>PROJEKTOVANIE DOMOV</b>	str.	189 - 193
Ukážky z praxe	str.	190 - 191
Základné zásady pri projektovaní domu	str.	191 - 192
Úkony v správnom termíne	str.	193
<b>TABUĽKY</b>	str.	194 - 197
Zvieratá, Cykly, Periódy	str.	194
Čínsky rok, Lunárny rok, Zvieratá, Polarita, Živel, Gua	str.	195 - 197

# ZÁKLADNÉ POJMY

## 8 TRIGRAMOV ALEBO SVETOVÝCH STRÁN

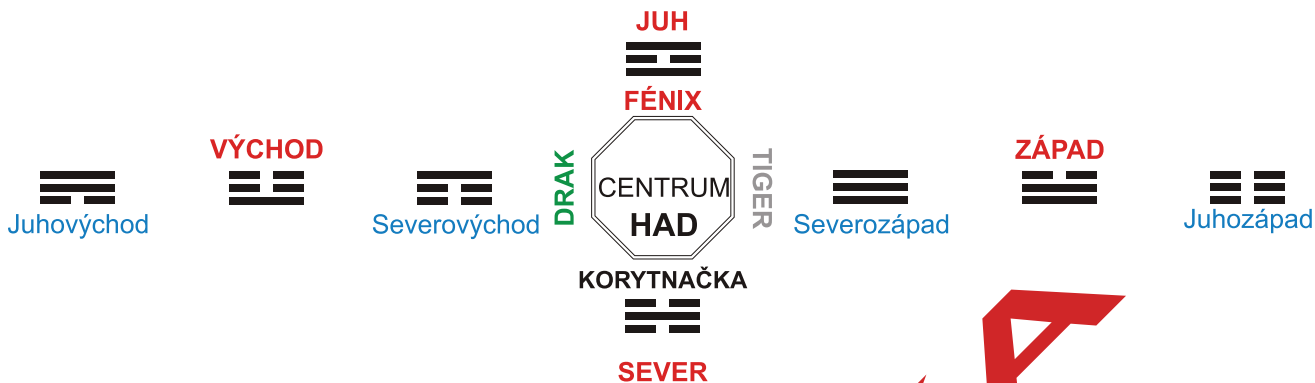

SVETOVÁ STRANA	TRIGRAM	NÁZOV	PRÍRODNÁ SILA	PRVOK	PROSPERUJÚCI PRÍRODNÝ PRVOK	ČÍSLO	TENDENCIA
Sever		Kan	Voda	Voda	Mladý muž alebo najmladší syn	1	Cesta kariéra
Severovýchod		Gen	Hora	Zem yang	Mladá žena alebo najmladšia dcéra	8	Vedomosti kontemplácia
Východ		Zhen	Blesk	Drevo yang	Dospelý muž alebo najstarší syn	3	Rodina, zdravie, starší
Juhovýchod		Xun	Vietor	Drevo yin	Dospelá žena alebo najstaršia dcéra	4	Bohatstvo, požehnanie
Juh		Li	Oheň	Oheň	Mladá dáma alebo dospelá dcéra	9	Sláva osvietenie
Juhozápad		Kun	Zem	Zem yin	Staršia žena alebo matka	2	Vzťahy, partnerstvo
Západ		Dui	Jazero	Kov yin	Malé dievča alebo najmladšia dcéra	7	Deti, plány na novú budúcnosť Cestovanie, nápomocní priatelia
Severozápad		Gen	Nebo	Kov yang	Starší muž alebo otec	6	

## 5 ŽIVLOV - PRVKOV

DREVO  
木

OHEŇ  
火

ZEM  
土

KOV  
金

VODA  
水

## 10 NEBESKÝCH KMEŇOV

甲 乙  
Yang Yin

丙 丁  
Yang Yin

己 戊  
Yang Yin

庚 辛  
Yang Yin

壬 癸  
Yang Yin

## 12 POZEMSKÝCH VETIEV

POTKAN

TIGER

DRAK

Kôň

OPIKA

PES

子	丑	寅	卯	辰	巳	午	未	申	酉	戌	亥
BYVOL	ZAJAC	HAD	OVCA	KOHÚT	PRASA						

## FENG SHUI A JEHO ŠKOLY - METÓDY

**Mnohí sa nás pýtajú, akú školu feng shui vo svojej praxi používame.**

Či kompasovú, tvarovú, Bagua alebo lietajúcich hviezd.

Odpovedáme, že všetky takzvané školy vychádzajú vlastne z jedného uceleného systému, známeho pod názvom feng shui.

Dôvodov pre vznik týchto "škôl" bolo niekoľko. Niekedy to bola ambícia učiteľa mať vlastnú školu, inú ako ostatní, niekedy chýbali dostatočné informácie a vedomosti o ostatných systémoch, niekedy to bolo jednoducho preto, aby sa používaný systém zjednodušil. Alebo to bolo preto, aby tieto zložité metódy mohli byť prakticky využívané širokou verejnosťou - ľudové feng shui "urob si sám"

Všetky tieto dôvody však v konečnom dôsledku viedli k rozdrobeniu a zdeformovaniu celého systému, čomu veľmi prispeli i reštrikcie v období Maoizmu. Starí majstri takmer úplne vymizli.

Preto opakujeme znovu, neexistujú rôzne školy, existujú iba rôzne metódy, ktoré sa navzájom naväzujú, vzájomne sa dopĺňajú a prelínajú.

Keďže však široká verejnosť pozná tieto metódy pod pojmom školy, budeme toto označenie používať i my pri svojich vysvetleniach.

### TYPY FENG SHUI - YIN, YANG, YIN/YANG

#### *Yinové feng shui*

Je **vyvažovanie** a úprava priestoru, to je **odstraňovanie živlových disproporcií** v jednotlivých palácoch, umiestňovanie ochranných prvkov, umiestňovanie osôb v priestore, **základná stimulácia** pomocou rastlín, krištáľov, zvonkohier, svetla, ....

#### *Yangové feng shui*

Znamená **vkladanie určitého programu do prázdneho a vyladeného priestoru**. Tento program je vkladávaný na privolanie určitých požadovaných dejov a situácií, samozrejme za predpokladu poznania uceleného systému feng shui a dôkladnej znalosti samotného priestoru. Robí sa to ladením toku energie a vkladáním ochranných, stimulačných a aktivizačných prvkov do presne určených pozícií.

#### *Yin-Yangové feng shui*

**Ak je priestor už vyvážený** a ladený, robí sa **ďalšie ladenie na konkrétne obdobie alebo situáciu**.

Tento typ ladenia sa dá robiť i **presnosťou na mesiac alebo deň**. Čiže sa robia úpravy s predpokladom konkrétnych dejov, ktoré majú udiť v blízkej budúcnosti - dôležité jednanie, schôdzky, ...

Pozor, toto ladenie vyžaduje dokonalé poznanie nielen priestoru samotného, ale hlavne všetkých systémov. Je to vlastne akupunktúra vo feng shui.

### ŠKOLA KOMPASU.

Niektoré zdroje uvádzajú, že kompasová škola vznikla v rovinatej oblasti a škola tvarov a foriem v oblasti hornatej. Zamyslime sa trochu nad týmto tvrdením. Čo potrebujeme keď sme v neznámej hornatej krajine? Dobrý kompas. A čo potrebujeme na rovine, aby sme ju mohli upraviť správnym spôsobom?

Na rovine presne vidíme, kde slnko vychádza a kde zapadá. Rovina je jednotvárna a preto ju upravujeme pomocou tvarov. Samozrejme v oboch typoch krajiny je pre správnu aplikáciu feng shui nevyhnutný kompas.

**Čo je to teda škola kompasu?** Je to úplný základ, od ktorého sa odvíjajú všetky ostatné systémy a metódy, používané v rámci feng shui. Ak sa práve v tejto časti analýzy urobí chyba, táto sa potom odrazí v nesprávnych uzáveroch a v nekorektnej úprave priestoru.

Od indukcie a zemského magnetizmu sa odvíjajú prakticky všetky deje na tejto planéte. Riadia sa podľa toho fyziologické procesy rastlín, živočíchov i človeka. Preto popieranie významu kompasovej školy je vlastne poprením všetkých základných princípov, na ktorých stojí naša existencia ako taká (magnetizmus, elektrina). To znamená, že presné zakreslenie objektu a zameranie severojužnej magnetickej osi zeme, voči objektu alebo pozemku, je alfou a omegou všetkých feng shui analýz a následného ladenia. Tejto metóde budeme venovať v našej knihe veľkú pozornosť.



## FENG SHUI A JEHO ŠKOLY - METÓDY

### ŠKOLA TVAROV A FORIEM

Táto škola alebo metóda sa zameriava na analýzu vonkajšieho tvaru krajiny, pôdorysného tvaru objektov (chýbajúce časti a perspektívy), správnych rozmerov objektov a predmetov, tvarov predmetov a ich symbolického vyjadrenia.

Poznáte základné tvary jednotlivých prvkov. Sú to symbolické značky, ktoré vo všeobecnosti vyjadrujú daný prvok - obrázky Dreva, Ohňa, Zeme, Kovu a Vody.

Dostali sme raz takúto otázku. Ak v priestore chýba živel Vody, stačí na stenu namaľovať vlnovku?

Odpovedali sme : skúste si predstaviť, že ste na púšti. Ste veľmi, veľmi smädný. Teraz si nakreslite prstom do piesku vlnovku. Pomôže vám to uhasiť smäd?

Alebo ak máme v byte zvädnutú rastlinu. Čo urobíme? Dáme na stenu obraz s jazerom, alebo ju jednoducho polejeme? Samozrejme ten druhý prípad.

Pamätajte si, ak nám v priestore chýba akýkoľvek prvok, je nutné doplniť ho fyzicky v použítom materiále. Jeho symbolické vyjadrenie v takomto prípade nestačí.

Symbolika v predmetoch a výjavoch sa používa za úplne iným účelom. Je to priame programovanie priestoru, ktoré však už patrí do Yangového feng shui (robí sa až keď je priestor upravený a vyvážený).

Škola tvarov a foriem teda vo svojej podstate nehovorí o živloch, tieto sú z automaticky jej súčasťou.

Hovorí o symbolizme predmetov a výjavov a tým dáva konkrétne významové smerovanie energii čchi.

Neladí a neupravuje jej tok, ale hovorí, čo sa má v budúcnosti odhaliť na hmotnej úrovni.

Táto oblasť je však veľmi rozsiahla a vyžaduje už určité skúsenosti - majstrovstvo a preto sa jej budeme venovať neskôr, v úplne samostatnej časti tejto knihy.

### METÓDA BAGUA (PAKUA) - KORYTNÁ ČERBÁT - METÓDA 8 VCHODOV

Táto metóda vo svojej podstate vychádza z kompašnej školy. Je nevyhnutná pri analyzovaní priestoru.

Delíme ju na :

- rozklad 8 vchodovej analyzačnej ružice
- rozklad energetickej analyzačnej ružice
- rozklad 24 vchodovej analyzačnej ružice
- rozklad 64 bodovej analyzačnej ružice

Rozkladová 8 vchodová analyzačná ružica slúži na identifikáciu toho, z ktorej svetovej strany do priestoru vstupujeme, teda kde sa nachádza hlavný vchod. Určuje hranice jednotlivých palácov v objekte.

Rozkladová energetická ružica nám slúži na zistenie kvality - hodnoty energie v jednotlivých palácoch v závislosti od umiestnenia hlavného vstupu do priestoru.

Rozkladová 24 vchodová analyzačná ružica slúži na presnú špecifikáciu hlavného vstupu a jednotlivých otvorov do priestoru, ako sú okná a vnútorné dvere do jednotlivých miestností.

Rozkladová 64 bodová analyzačná ružica slúži na úpravu a vyladenie priestoru pomocou stimulovania presne špecifikovaných bodov v priestore, na kalibráciu smerov, na konkrétne nasmerovanie obyvateľov priestoru a určenie hlavného a skrytého potenciálu, ktorý vypovedá o kvalitách konkrétneho priestoru, resp. o jeho náchylnosti k určitým dejom a situáciám.

Táto časť tiež patrí k Yangovému feng shui a jej praktická aplikácia si vyžaduje veľa praktických skúseností a dôkladné poznanie celého systému.

**Pozor, znovu pripomínáme, že správna aplikácia týchto postupných krokov musí vychádzať z presného zamerania magnetickej severojužnej osi objektu.**



# FENG SHUI A JEHO ŠKOLY - METÓDY

## METÓDA HLAVNÉHO VCHODU

Táto metóda analýzy a úpravy priestoru vychádza z predpokladu, že vstupné dvere - vchod do objektu sú vlastne pre obyvateľov začiatok cesty a teda predstavujú Sever.

Jedna modifikácia tejto metódy hovorí o tom, že línia, na ktorej sa nachádza hlavný vstup do priestoru je akoby severná stena. Iná modifikácia miesto Bagua používa pre rozklad priestoru Lo shu mriežku.

Podľa tejto teórie je potom nesprávne rotovaná-smerovaná Bagua alebo je na priestor prikladaná Lo shu mriežka.

Poznáte to, vpravo hore od vchodu sú vzťahy alebo partnerstvo, ...

Upozorňujeme, že takáto aplikácia metódy 8 vchodov vôbec nie je správna. Podľa takto narotovanej Bagui sa priestor nedá analyzovať ani upravovať. Prípadné úpravy alebo umiestnenie fontán a bazénov podľa tejto metódy môžu skončiť pre obyvateľov katastrofou.

**Pamätajte si, Sever je vždy na Severe a nie tam, kde sa nám to práve hovorí (napríklad v hlavnom vstupe).**

Táto metóda však nie je bezúčelná. Slúži vlastne na analýzu situácií obyvateľov daného priestoru, ich problémov a celkového smerovania.

Pri úprave priestoru však môže byť použitá iba ako náhradné prírodné riešenie v tom prípade, ak v priestore chýba konkrétny palác, alebo sa určitá konkrétna miestnosť nedá dostatočne vyladiť. Ale to iba skúseným praktikom, ktorý dostatočne ovláda základné princípy.

Prečo podľa tejto metódy nemôžeme dopĺňať priamu živlu? Pretože ich v skutočnosti budeme dopĺňať nesprávne. A teda jednotlivé paláce môžeme ešte viac narušovať (nemôžeme palác Juhu dopĺňať zemnými farbami alebo podporovať fontánkou, ...)

Znovu opakujeme, túto metódu je možné využiť ako náhradné programovanie - posilnenie príslušného paláca symbolicky. Pričom ale musíme používať v symbolike živly príslušné k danému palácu podľa zorientovanej severojužnej magnetickej osi Zeme.

Teda vôbec nie tým spôsobom, ako sa popisuje v početnej literatúre.

Podrobnejšie a možnosti využitia v príslušnej kapitole.

## INTUITÍVNE FENG SHUI

Takzvané intuitívne feng shui je v súčasnosti dosť praktizované nielen u nás, ale aj v zahraničí.

Vychádza z toho, že daný praktik, po zbežnom zameraní priestoru kompasom, alebo iba na základe odhadu, intuitívne umiestňuje v priestore určité ladiace prvky ako sú zvonkohry, polarizačné krištály, rastliny, fontány, srdiečka a ďalšie symboly, ale tiež určuje farby stien (spálňa je ružová), ...

V podstate to má určitú súvislosť s ladením toku energie, ktoré by sa však malo robiť priebežne pri práci na danom projekte, ale najmä **v súčinnosti** s ostatnými horeuvedenými metódami.

V čom spočíva nebezpečenstvo intuitívneho ladenia? Musíme si uvedomiť, že správne uplatnenie intuície nie je možné bez komplexného poznania systému a dlhej praxe. Inak hrozí nebezpečenstvo, že dotýčny praktik naladí priestor nie pre jeho obyvateľov, ale vlastne na základe svojej intuície sám na seba. Nehovoriac o tom, že každý priestor má určité špecifiká a disproporcie, ktoré je potrebné s citom vyvážiť.

A práve preto, aby sa v čo najväčšej miere eliminoval neprimeraný subjektívny vplyv praktika feng shui na samotný priestor, boli vyvinuté rôzne analyzačné metódy.

A až na základe výsledkov týchto hĺbkových analýz môže majster intuitívne odhadnúť, čo ten-ktorý priestor práve potrebuje a robiť prípadné korekcie.

A to sa nikdy nedeje pri prvej obhliadke priestoru. A preto tzv. intuitívne feng shui, v súčasnosti tak často praktizované, vypovedá skôr o neznalosti systému ako takého a jeho jednotlivých analyzačných metód.

Majstrovské intuitívne feng shui spočíva nielen v umiestňovaní jednotlivých predmetov a prvkov v priestore.

Majster upravuje a vyladuje priestor už len samotnou svojou prítomnosťou a svojou energiou ho stimuluje tak, ako je potrebné.

## FENG SHUI A JEHO ŠKOLY - METÓDY

### ŠKOLA UMIESTNENIA A LADENIA TOKU ČCHI

Vychádza zo školy kompasu a metódy Bagua a je súčasťou školy foriem a tvarov.

Pojednáva o prirodzenom toku energie v priestore, podľa jeho špecifik. Musíme si ale uvedomiť, že **tok energie čchi** nie je iba dvojrozmerný. Energia identifikuje predmety a celkový priestor na fyzickej úrovni na základe trojrozmerného systému. Štvrtým parametrom je čas.

Čchi má nielen schopnosť prúdiť po priestore a naplňať ho, dokáže aj identifikovať konkrétnu energiu v jednotlivých palácoch. Ale jej hlavnou schopnosťou je **čítanie symboliky** na základe tvarov, pojmov, umiestnenia predmetov v jednotlivých palácoch a hlavne **pretransformovanie týchto informácií do konkrétnych dejov a situácií**.

Preto ladenie toku energie patrí medzi veľmi zložité systémy a nemôže sa praktizovať povrchné a bez komplexnej znalosti celého systému.

Až na základe hĺbkovej analýzy podľa horeuvedených systémov a pri zohľadnení toku energie sa následne v priestore umiestňujú jednotlivé ladiace, ochranné a stimulačné prvky a predmety.

### ŠKOLA LIETAJÚCICH HVIEZD - FEJ SING

Základom tejto metódy je škola kompasu, pretože **rotácia jednotlivých hviezd, ich umiestnenie v jednotlivých palácoch a vzájomné pôsobenie** sa určuje od správnej identifikácie hlavného vstupu a jeho polarít. Rozdeľuje sa na jednoduchý fej sing a zložitý fej sing.

Jednoduchý fej sing rotuje hviezdy iba podľa aktuálneho roku. Používa sa na identifikáciu možných nepriaznivých vplyvov vychádzajúcich z daného roku a to najmä z hľadiska vonkajších vplyvov.

Zložitý fej sing je fej sing objektu, kde rotuje, nezávisle od seba, niekoľko hviezdnych systémov.

Pochopenie a **zvládnutie zložitého fej singu je výslovnou škola metód feng shui**.

Podrobnejšie v príslušnej kapitole.

### "METÓDA PLACEBO"

Stretli sme sa v našej praxi s viacerými takými prípadmi. Ukážkový prípad bol vo Viedni.

Zavolali si nás kvôli dlhodobému pretrvávajúcim problémom. Pričom sme sa dozvedeli, že po nast'ahovaní do domu si už jedného praktika feng shui pozvali. Ako inak, domáceho.

Pani prišla, poprechádzala sa po priestore, pochválila aké to majú pekné a vkusne zariadené, vydymila priestor vonnými tyčinkami, premiestnila nejakú rastlinu, prikázala do rohu zavesiť polarizačný krištál, vypýtala si 300 Euro a odišla.

Samozrejme uvedený priestor bol hotová katastrofa - dvojdom tvaru T, pričom konkrétna rodina obývala priestor typu L. Priestor nebol kompatibilný s členmi rodiny a zariadený bol sterilne - biela farba, chróm a bledý nábytok v modernom štýle.

Spýtali sa nás, čo im my vieme povedať zbežne o tomto priestore. Na základe zamerania priestoru pomocou kompasu Lo pan boli v tomto objekte disproporcie tak zjavné, že neboli potrebné ani hĺbkové analýzy na to, aby sme presne identifikovali, čo sa v priestore dialo minulým i súčasným majiteľom.

Títo zostali veľmi prekvapení ...

Tu v tejto časti chceme iba poukázať na to, že "fungujú" i praktici, ktorí využívajú nedostatok informácií o skutočných metódach feng shui. Využívajú i to, že mnohí ľudia, i keď si zavolajú praktika na analýzu, v skutočnosti nechcú poznať pravdu o svojom priestore. Chcú počuť iba potvrdenie svojho názoru a odobrenie svojho vkusu. Prípadne si praktika feng shui zavolajú ľudia, ktorí sa sami považujú za dostatočne znalých v tejto oblasti a chcú sa hlavne utvrdiť v tom, že si priestor zriadili a upravili správne. Je to rovnaké, ako keď prišla tehotná žena v štvrtom mesiaci k veštici a povedala.

"Hľadám niekoho, kto mi vyveští, že budem mať chlapca. Tomu dobre zaplatím."

Že je to na smiech? Nie, je to realita.

# YIN A YANG

## YIN A YANG CHARAKTERISTIKA

Yin a Yang je školou protikladných princípov. Základnou filozofiou tejto školy je to, že rovnako ako ľudské vzťahy sú vlastne všetky vzťahy vo vesmíre definované a založené na základe vzájomného pôsobenia duálnych síl - Yin a Yang. Yin a Yang je školou protikladných princípov.

Základnými vlastnosťami Yangu je energia smerom von, aktivita, expanzia.

Základnými vlastnosťami Yinu je energia smerom dovnútra, pasivita, sťahovanie.

Všetko funguje vtedy, ak sú tieto dve polarity v správnom pomere (nesmie byť 50:50).

Preto je napríklad optimálne, ak človek strieda duševnú prácu s telesnou prácou alebo telesnou aktivitou - športom.

Rovnako deň sa strieda s nocou, príliv strieda odliv a teplo sa strieda s chladom alebo aktivita s odpočinkom.

Trošku zložitejší príklad. Pivo je Yin, destiláty sú Yang. Kto si môže dovoliť piť pivo?

Budú to muži, ktorí majú dostatok Yangu ako boli napríklad starí Kelti, Íri, Germáni - veľmi výbojné kmene. Pitím piva sa vlastne znižovala ich agresivita.

Podobne to platí aj u žien s prevahou Yangu, alebo u takých, ktoré správne potrebujú dodať Yin (pivo sa napríklad podáva ženám na zvýšenie laktácie).

Naopak destiláty väčšinou pijú ľudia s prevahou Yinu, aby si dodali Yangové vlastnosti.

V jednotlivých kultúrach bol tento princíp tiež dodržiavaný.

Veľmi zaujímavé je napríklad v teplejších oblastiach - prevaha Yangu.

Náboženskými pravidlami majú zakázané používať tvrdý alkohol a koreniny. Prečo asi? Jednoducho preto, lebo užívaním týchto látok by priveľmi stúpila hladina Yangu a to by sa prejavovalo vo vysokej agresivite.

Naopak, na posilnenie Yinu u žien sa v hárenoch neustále podávali cukrovinky.

Naproti tomu v chladnejších oblastiach zase ľudia trpia nedostatkom energie - málo svetla a tepla (menej Yangu) a preto potrebujú piť oveľa viac alkoholu (Rusko, Švédsko).

Tu však pitie tvrdého alkoholu nie je až také škodlivé, pretože alkohol dodáva ľuďom chýbajúci Yang (samozrejme nič netreba preháňať do extrémov).

Preto Indiáni nazývali takýto alkohol "horúcou vodou".

Z hľadiska úpravy a ladenia priestorov si môžeme vysvetliť rozdiel medzi živými a umelými rastlinami.

Živé rastliny sú vo všeobecnosti s prevahou Yangu, preto ich používame tam, kde potrebujeme energiu podporiť, posilniť, aktivizovať.

Naopak umelé a sušené rastliny sú s prevahou Yinu, preto ich umiestňujeme tam, kde potrebujeme energiu utlmiť.

Avšak takéto povrchové rozdelenie Yinu a Yangu je iba pre názorné vysvetlenie princípov.

Všetko okolo nás sa skladá z určitého konkrétneho pomeru týchto dvoch typov energie a to v závislosti od umiestnenia a funkcie daného predmetu alebo organizmu.

Napríklad pohár je vyrobený z materiálu, ktorý má v sebe prevahu Yangu, ale na to, aby plnil funkciu na ktorú je určený, musí mať tvar Yinový - dutina.

Pokiaľ by tomu tak nebolo, nemohli by sme sa z neho napiť.

Dokonca i materiál, z ktorého je vyrobený, má určitý pomer Yinu a Yangu. Materiál, ktorý by bol príliš Yangový by bol krehký. Pohár by ľahko praskal i pri malom náraze a nakoniec by sa rozpadol.

Ale dodaním správneho pomeru Yinu zabezpečíme to, že materiál bude kompaktný a s určitým stupňom odolnosti voči náraze - náraz je dodanie ďalšieho Yangu.

Keď materiál pohára nárazom-úderom presiahne určitý stupeň Yangu, jeho Yinová zložka to nestačí absorbovať a náraz pohár deštruuje - rozbije. To isté platí i pri sklenených tabuliach v oknách.

## YIN A YANG

### YIN A YANG CHARAKTERISTIKA

Zoberme si napríklad vodu.

Voda je svojou podstatou viac Yinová. Pridaním Yangu - tepla získava voda schopnosť oživiť prírodu (jar). Čo sa však udeje dodaním ďalšieho Yinu - chladu? Tu platí pravidlo, že extrémne Yin prechádza do Yangu a teda pridaním chladu voda stuhne - zamrzne. Vytvorí Yang.

#### **Vysvetlíme si to na jednotlivých pohlaviach.**

Muži sa **navonok** prejavujú s prevahou Yangu a ženy zasa s prevahou Yinu. K tomu sú vedení už výchovou a všeobecne platnými vzormi správania.

Muži majú fyzicky silnejšiu telesnú schránku, všeobecne sa prejavujú viac aktívne - práca a zabezpečenie rodiny a tvoria dlhodobé plány.

Naproti tomu ženy majú fyzicky slabšiu konštitúciu, ich prejav je viac pasívny - rodina a starostlivosť o domácnosť, ich doménou je krátkodobá stratégia a taktika.

Ale v skutočnosti sú muži vnútorne citlivejší a zraniteľnejší a ženy dokážu byť vnútorne veľmi silné a odolné. Preto ženy mužov často prežívajú.

Nesprávne pomery Yinu a Yangu na jednotlivých úrovniach (fyzickej, fyzickej i duševnej) môžu spôsobiť to, že muži majú viac ženských - Yinových vlastností (módni návrhári, vizážisti) a ženy zasa prevahu tých mužských - Yangových (vojačky, futbalistky, resp. ženy zameranej na kariéru).

Pomery Yinu a Yangu určuje hodina, deň, mesiac a rok narodenia.

Samozrejme, každá bytosť si so sebou prináša určitý pomer Yin a Yangu z minulosti a ten je potom doplnený a zmenený dátumom jeho narodenia.

Pomery Yinu a Yangu do značnej miery určujú charakteristické vlastnosti a prejavy jedinca.

Praxou sme zistili, že i správne priradenie k určitému číslu je podmienené pomerom Yinu a Yangu.

Človek však tento pomer svojim správaním (vyvíjaním aktivity alebo pasivity), dokáže na určitú dobu alebo v určitom období svojho života zmeniť a tým vlastne mení svoje možnosti a životné podmienky.

# YIN A YANG

## TABUĽKA PRIRADENIA YINU A YANGU

YANG - YIN		
YANG		YIN
drak		tiger
muž		žena
aktivita		pasivita
slnko		mesiac
slnéčno		daždivo
nepárne čísla		párne čísla
Nebo		Zem
hora		potok, voda
horúce		chladené
svetlo		tma
biela		čierna
hluk		ticho
deň		noc
duchovno		materiálne
ťažký		ľahký
suchý		vlhký
extrovert		introvert
soľ		cukor
rýchlo		pomaly
žltá, hnedá, červená		fialová, modrá, zelená
póly		trópy
telesná práca		duševná práca
ca		priestor
prvky : H, C, Na, Mg		prvky : O, K, Ca, N
menší		väčší
zvieratá		rastliny
hustý		riedky
chuť : slaná, horká		chuť : ostrá, korenistá, kyslá
minerálne látky		tuky
dlhé varenie		krátke varenie
suché		šťavnaté
plný		dutý
prírodný		umelý
krátky		dlhý
bdelosť		spánok
kopec		údolie
dom		záhrada
vonkajšok		vnútro
prvá polovica roku		druhá polovica roku



## 5 PRVKOV - ŽIVLOV

### ŽIVLY - PRVKY A ICH OZNAČOVANIE

#### 5 PRVKOV - ZNAČKY

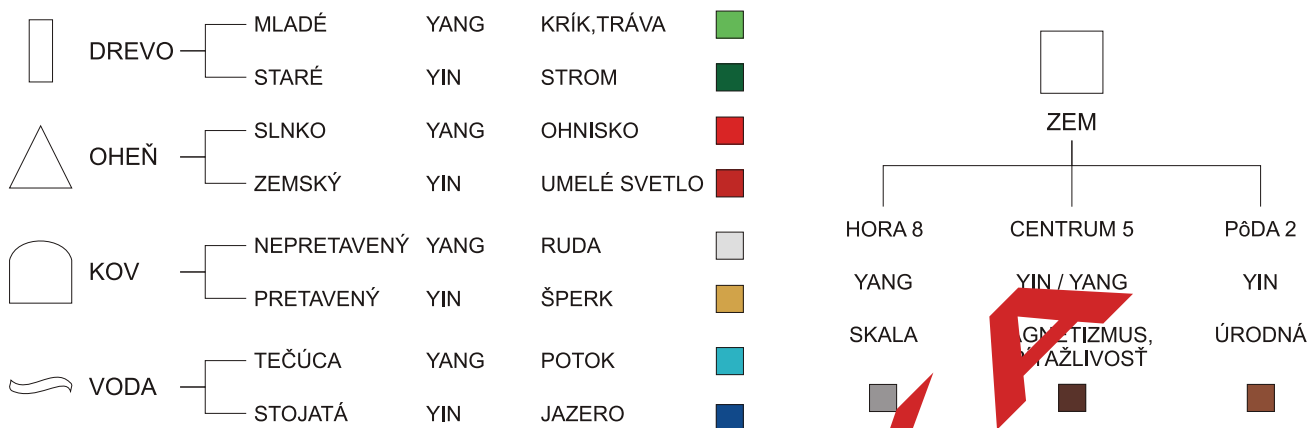

Priestor okolo nás predstavuje komplexný celok. Je veľmi dôležité vyvážiť tento priestor, teda vyrovnať a doplniť energiu tam kde chýba, uzdraviť ju tam, kde je chorá, prípadne vyrovnať jej prebytok. Prečo vlastne? Jednoducho preto, lebo každá časť priestoru, ktorý obývame alebo užívame, predstavuje symbolicky, teda na duchovnej úrovni, určitú oblasť nášho života. Prípadne prírodný prírodnému členovi našej rodiny. A preto každá disharmónia v priestore prenáša následne túto disharmóniu do rôznych oblastí nášho života (z hmotnej úrovne do duchovnej a späť do úrovne hmotnej). Preto je to oblasť zdravia, rodiny, vzťahov alebo kariéry.

Pýtate sa ako je to možné? Na pochopenie celého systému musíme ísť úplne od začiatku.

Číňania, Japonci i Tibeťania používajú rovnaký systém piatich prvkov, ktoré aplikujú na všetky jednotlivé úrovne ľudskej existencie.

Vzájomné pôsobenie týchto piatich prvkov využívali vo svojej filozofii, astrológii, zdravovede, v ľudských vzťahoch. Skrátka vo všetkom. Iste ste už s tým číňani. Veď je to jednoduché. Aspoň na prvý pohľad.

Drevo podporuje rast Ohňa, Oheň nám tvorí Zem. Zo Zeme sa ťaží Kov a Kov na sebe kondenzuje Vodu. Voda potom späť podporuje rast Dreva.

Toto je základný cyklus tvorby piatich prvkov. Je to materský princíp - viď ružica piatich prvkov.

Ak však chceme prakticky použiť metódy feng shui, tento základný cyklus tvorby nám zďaleka nestačí. Preto si povieme o druhom dôležitom cykle, ktorému hovoríme aj otcovský.

Je to cyklus ovládania. V tomto cykle Kov ovláda Drevo (sekera ktorou obsekávame strom), Drevo ovláda Zem (korene stromu vyčerpávajú živiny z pôdy a rozrušujú ju), Zem ovláda Vodu (pri povodniach robíme zátarasy s vrecami zeme), Voda ovláda Oheň (nalejte vodu na oheň) a Oheň ovláda Kov (ohňom roztavíte kov) - viď ružica piatich prvkov.

Tretím cyklom, ktorý musíme nielen poznať, ale aj dobre ovládať, je cyklus kontroly. Kov nám kontroluje energiu Ohňa, aby nebola prisilná. Zem kontroluje energiu Dreva, Oheň kontroluje energiu Vody, Drevo kontroluje energiu Kovu a Voda kontroluje energiu Zeme - viď ružica piatich prvkov.

Ako štvrtý uvádzame cyklus rozpúšťania alebo zoslabovania energie. Zem rozpúšťa energiu Ohňa, Oheň rozpúšťa energiu Dreva, Drevo rozpúšťa energiu Vody, Voda rozpúšťa energiu Kovu a Kov rozpúšťa energiu Zeme - viď ružica piatich prvkov.

Na prvý pohľad je to všetko jednoduché, ťažkým sa to stáva až pri uvádzaní do praxe.

Sami číňania tvrdia, že hĺbkové pochopenie celého tohoto systému trvá 15-20 rokov.

Ale keď skutočne do hĺbky pochopíte filozofiu piatich prvkov v jednom systéme, dokážete ju úspešne aplikovať v ktoromkoľvek inom systéme.

Napríklad aj v umení liečiť, v ktorom sú čínski lekári bezpochyby na prvom mieste.

Prečo asi, čo povieme?

Jednoducho preto, lebo liečia organizmus ako celok, nie iba jednotlivé časti celého systému.

## 5 PRVKOV - ŽIVLOV

### VZÁJOMNÉ PÔSOBNIE A CHARAKTERISTIKA ŽIVLOV - PRVKOV

Predstavme si človeka s chorým srdcom (srdce je typu Oheň). Dostane srdcovú príhodu.

Ako to vyriešiť?

Určite nie iba tabletkami. Prečo? Pretože tie nám nadmerne zaťažia žalúdok (prvok Zeme), ale najmä pečeň (prvok Dreva).

Oslabená Zem žalúdočných orgánov nám bude znovu vyčerpávať Oheň srdca - rozpúšťanie a vyčerpaná energia pečene (Drevo) nám nebude stíhať dopĺňať energiu srdca (Oheň) - cyklus tvorby.

Takže príde rok, kedy je energia Oheňa veľmi vyčerpaná, alebo možno iba ročné obdobie (leto) a srdcová príhoda je tu opäť.

Ako by to riešili starí lekári? Predovšetkým správnu a na mieru šitou diétou vyváženou podľa systému piatich prvkov.

Tým by "postavili na nohy" vyčerpaný žalúdok i pečeň. To spôsobí, že žalúdok nebude ďalej vyčerpávať energiu srdca a pečeň zasa srdce v správnom čase energeticky doplní.

A prečo infarkty hrozia v lete? O tom si viac povieme v časti energetické minimum a maximum.

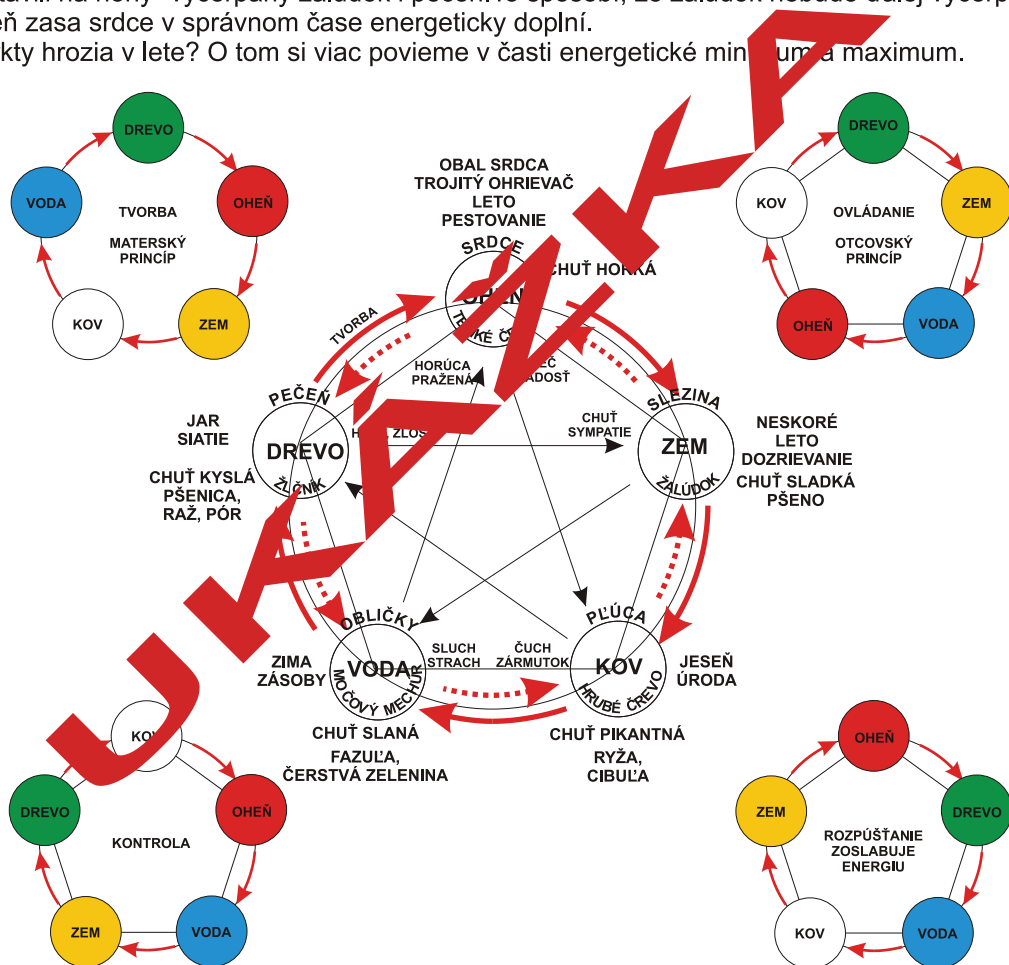

### DREVO

Je vo všeobecnosti typu Yang. Farba zelená.

**Rozlišujeme Drevo mladé a Drevo staré.**

Mladé drevo - Drevo 3 charakterizuje prudký rast, odolnosť, ohybnosť a vytrvalosť, ale tiež spurnosť.

Je viac Yangové. Sú to rastliny v tvare kríku, tráva, byliny, kvitnúce kvety, ťahavé, popínavé a rýchlo rastúce rastliny. Farba materiálu - svetlé drevo.

Staré drevo - Drevo 4 charakterizuje miernosť, stálosť, húževnatosť. Sú to viacročné rastliny vyššieho veku, tvar vo forme koruny stromu. Farba materiálu - stredné a tmavé drevo.



# Zbežný pohľad na farby

## ODTIENE FARIEB

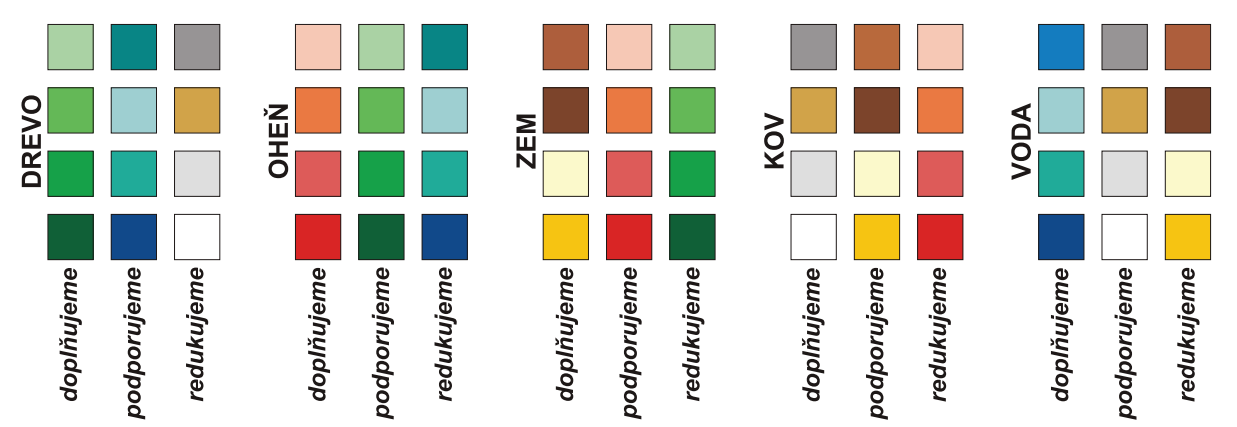
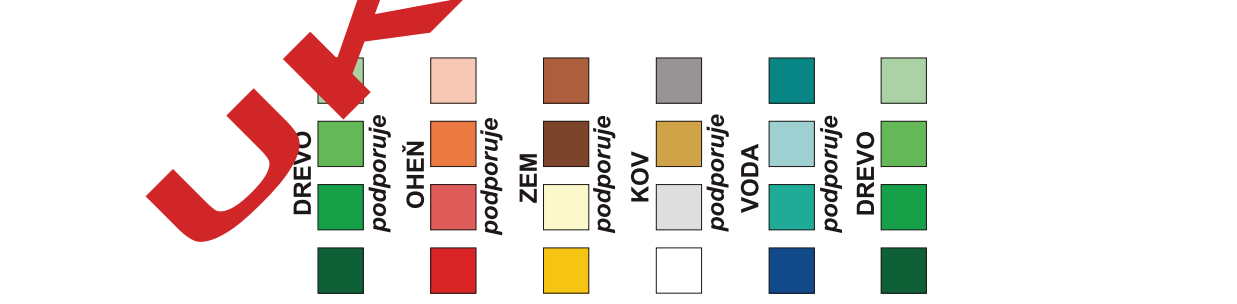
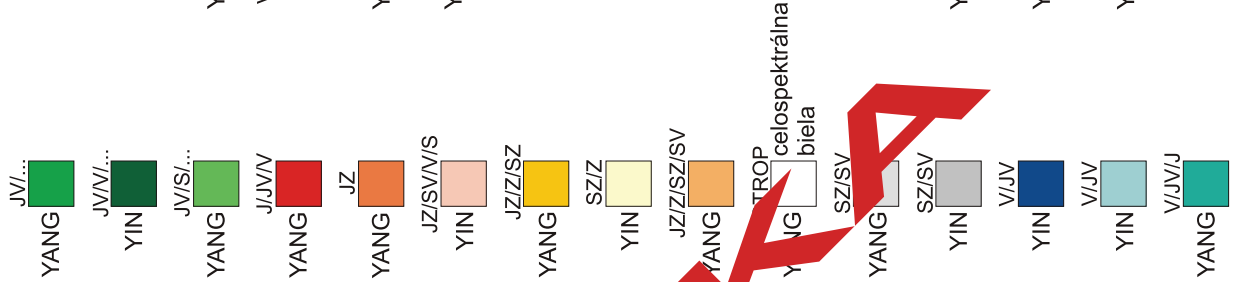
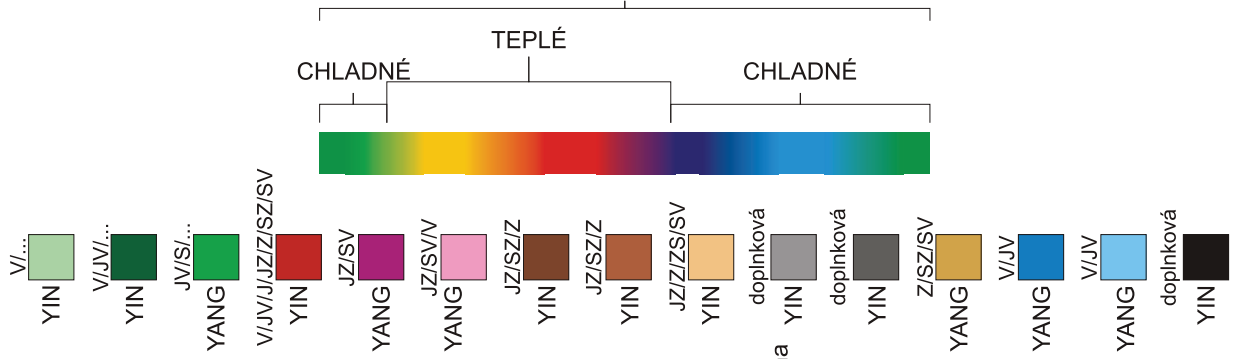

# ŠKOLA KOMPASU - METÓDA BAGUA

## Z ČOHO SA SKLADÁ BAGUA

Na to, aby sme mohli pokračovať ďalej, potrebujeme poznať metódu Bagua. Každý priestor ako komplexný celok môžeme rozdeliť na 9 častí. Predstavme si celý priestor ako kružnicu, ktorú rozdelíme na rovnaké časti v rámci jednotlivých svetových strán. Aby boli tieto svetové strany zvýraznené, používa sa tvar bagua. Bagua je vlastne osemhran, ktorý sa skladá z 8 rovnakých častí po obvode a jednej centrálnej v strede.

Osem častí po obvode nám predstavuje 4 hlavné svetové strany - Sever, Východ, Juh a Západ a 4 vedľajšie svetové strany - Severovýchod, Juhovýchod, Juhozápad a Severozápad.

Tieto svetové strany nazývame tiež paláce. Jednotlivým palácom - svetovým stranám boli podľa tradičnej ázijskej filozofie a astrológie priradené určité konkrétne hodnoty - čísla, osoby, orgány, prvky - živly, zvieratá a čas.

Všetky paláce boli potom priradené k určitým oblastiam života človeka. Na nasledujúcich obrázkoch sú vyobrazené postupne všetky tieto hodnoty.

Bagua a všetky jeho významy priradené k jednotlivým palácom, je základným kameňom pri celkovej analýze a následnej úprave priestoru pomocou systémov feng shui.

Preto si určité hodnoty palácov musíme pamätať ako malú násobilku.

Svetová strana - oblasť života - živly - číslo - osoba priradená ku konkrétnej paláci.

ZÁKLADNÝ TVAR BAGUA ROZDELENÝ NA PALÁCE

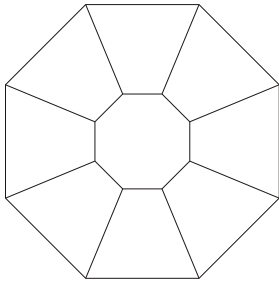

JEDEN Z DEVIATICH PALÁCOV

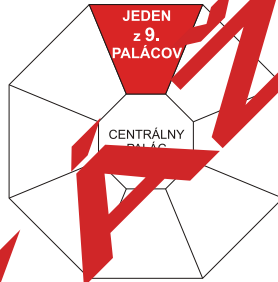

SVETOVÉ STRANY A PALÁCE

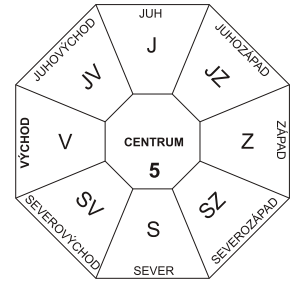

ČÍSLA PALÁCOV

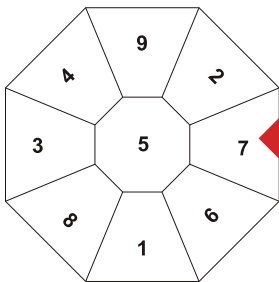

ZIVLY A ČÍSLA V PALÁCOCH

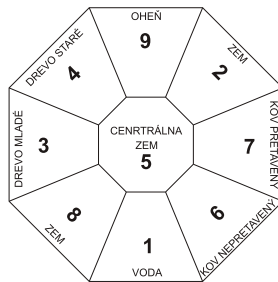

TENDENCIE A ČÍSLA



OSOBY A ČÍSLA PALÁCOV



ZVIERATÁ - ČAS - ČÍSLA PALÁCOV

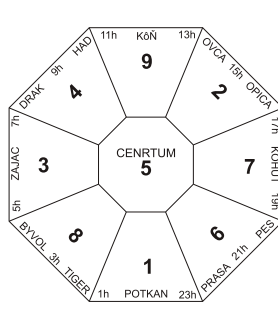

PRÍRODNÁ SILA A ČÍSLA PALÁCOV

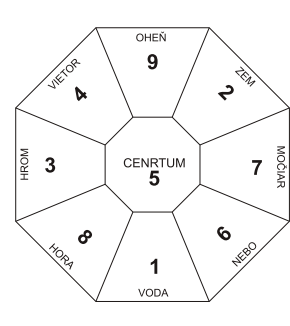



## ŠKOLA KOMPASU - ŠKOLA TVAROV A FORIEM

### SYMBOLIKA SVETOVÝCH STRÁN

#### Nadradenosť Severu

Vo feng shui sa používa pohľad na priestor zo Severu na Juh, pričom Sever je vyznačený na spodnej časti dokumentu, Juh na jeho hornej časti. Tento spôsob bol zaužívaný zrejme z toho dôvodu, aby sa ľudia v teréne ľahšie orientovali.

Táto pozícia zároveň symbolicky korešponduje s tendenciou Severného paláca - Cesta, číslo 1 a začiatok. Podľa starých číňanov, severná pozícia je strategicky výhodnejšia, preto aj Sever väčšinou víťazí nad Juhom. Toto sa využívalo napríklad i vo vojenských náukách. Pripomeňme si, že Sever víťazí nad Juhom nielen vojensky (USA - vojna Severu proti Juhu, Kórea - víťazstvo severnej časti) ale aj hospodársky (napr. severné Taliansko a južné Taliansko).

Orientácia v teréne je vlastne založená na smere hodinových ručičiek, pričom si predstavme, že nultú alebo 12 hodinu máme na ciferníku dolu, to znamená, že stojíme v Severe aby sme mali prehľad nad celým územím. Je to akoby sme boli postavení na severnom póle a vtedy vlastne máme možnosť sledovať absolútne všetko. Za chrbtom máme **Sever - Čiernu Korytnačku**, tvárou sme otočení k **Juhu - Červenému Fénixu**, po ľavej ruke je **Východ - Modrozelený Drak**, po pravej máme **Západ - Biely Tiger**.

Na Severe - Korytnačka by podľa tejto nauky mal byť kopec, aby bránil severným vetrom príliš ochladiť územie, ktoré týmto vlastne chráni.

**Východ - Drak má byť vždy vyšší ako Západ - Tiger.** Vieme, že dažďové mraky idú väčšinou zo Západu a príliš veľký kopec na tejto svetovej strane by im vlastne bránil v ďalšom postupe. A prichádzajúce mraky by potom nemohli v správnej miere zásobiť celú oblasť vodou.

Vyšší Drak potom dokáže mraky zachytiť a to do takej miery, aby mohol každú oblasť dostatočne zavlažiť. Zároveň ale nesmie príliš veľký Drak brániť rannému slnku, pretože energia ranného slnečného spektra je veľmi dôležitá - vzniká pod určitým uhlom slnka voči zemi a dodáva špecifický druh energie, ktorý sa už v priebehu dňa nevyskytuje (cvičenia na víťanie slnka, "ranné vtáča ďalej od stáče", ...).

V priestoroch, ktoré majú Východ zablokovaný, alebo tu nie je žiadne okno, môžu jeho obyvatelia trpieť častými chorobami - "kde nechodí slnko, tam chodí lekár".

**Juh - Fénix má byť otvorený.** Musí tu byť vytvorená dostatočne veľká voľná zóna (s prihliadnutím na veľkosť priestoru či územia), ale potom by mala byť aj táto časť chránená miernym zvýšením.

Otvorená, voľná časť v Juhu je dôležitá, jedná sa o miesto, aby slnko dokázalo danú oblasť-časť prehriať, ale tiež kvôli symbolickému vyjadreniu dosiahnutia slávy.

V čínskej kultúre sa kreslilo tak, že Sever bol vyznačený dolu, ale pretože v našej kultúre je všeobecne zažité, že sa plány a projekty (aj mapy) kreslia so Severom vždy hore, i my v tejto knihe budeme postupovať týmto spôsobom.

Teda Sever bude hore, Juh dolu, Východ vpravo a Západ vľavo. **Jediné, čo budeme zapisovať tradičným spôsobom** je jednoduchá a zložitá Lo shu mriežka, teda jednoduchý a zložitý fej sing.

Bagua, ktoré tiež vlastne odpovedá Lo shu mriežke a rovnako i čítanie terénu, môžete realizovať pôvodným spôsobom.

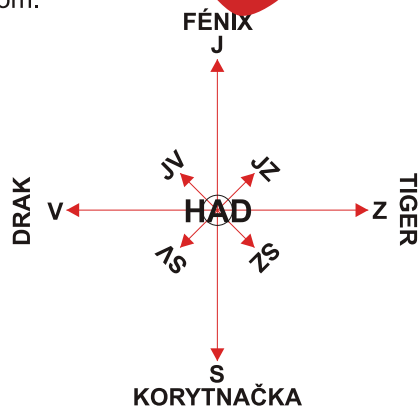

SPÔSOB ZOBRAZOVANIA SEVERU  
POUŽÍVANÝ V  
PREDCHÁDZAJÚCICH ČASTIACH

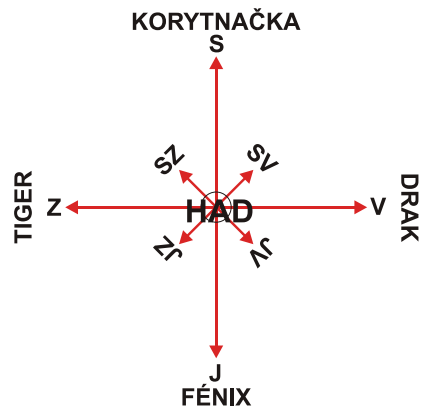

SPÔSOB ZOBRAZOVANIA SEVERU,  
KTORÝ BUDEME POUŽÍVAŤ ĎALEJ.

## ŠKOLA KOMPASU - METÓDA BAGUA AKO VZNIKAJÚ PALÁCE

Rozkresľovať teda budeme 8 palácov. Správne zakreslenie Bagua je nevyhnutným predpokladom pre akúkoľvek analýzu priestoru. Preto sa snažíme byť čo najpresnejší. Inak dostaneme nepresné hodnoty a celá analýza a následná úprava priestoru môže byť chybná.

1. Najskôr cez presné centrum priestoru, ktorý je zakreslený v určitej mierke, vedieme presne zameranú S-J os (čiže natočenie priestoru voči magnetickej S-J osi zeme).

Na túto os, znovu cez centrum, vedieme kolmicu a tým sme vlastne získali stredy štyroch palácov Bagua - stredy hlavných svetových strán - Severu, Juhu, Východu a Západu.

Každý z ôsmich palácov má 45 stupňov, je to vlastne kružnica rozdelená na osem rovnako veľkých častí. Ak poznáme stredy štyroch hlavných palácov, pomocou uhlomeru nanesieme od stredy každého paláca 45 stupňov (jedným smerom).

Vyznačené body spojíme uhlopriečne a dostali sme stredy ďalších štyroch palácov - stredy vedľajších svetových strán - SV, JV, JZ a SZ.

Ďalej postupujeme tak, že od stredy každého paláca nameriame 22,5 stupňa, pre kontrolu na obidve strany a namerané hodnoty znovu uhlopriečne spojíme cez centrum.

Týmto sme získali hranice ôsmich palácov. Vyznačíme si ich hrubou čiarou alebo odlišnou farbou.

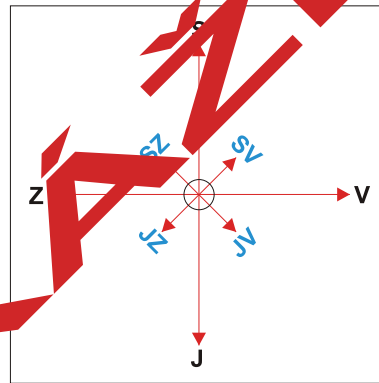

**Hlavné svetové strany**  
Sever, Východ, Juh, Západ  
**Podružné svetové strany**  
Severovýchod, Juhovýchod, Juhozápad,  
Severozápad

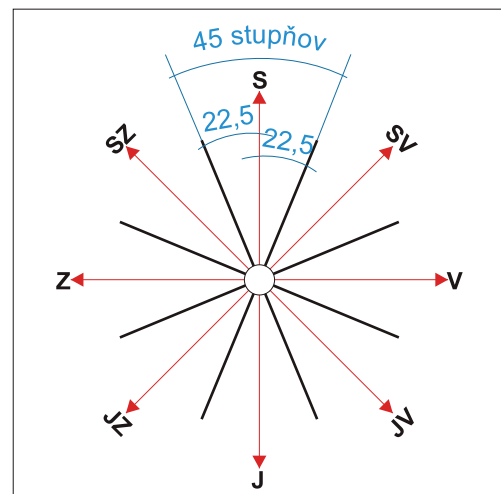
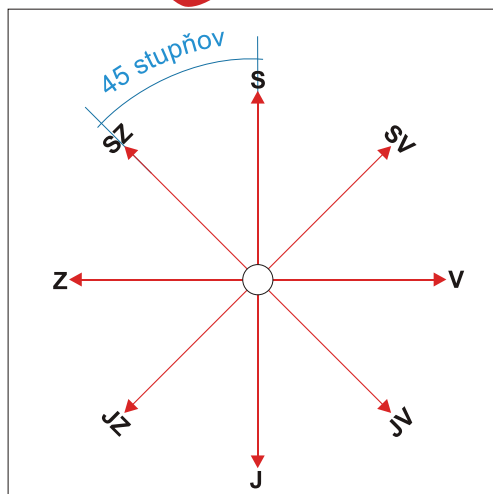

## ŠKOLA KOMPASU - METÓDA BAGUA BAGUA A JEHO JEDNOTLIVÉ ČASTI - PALÁCE

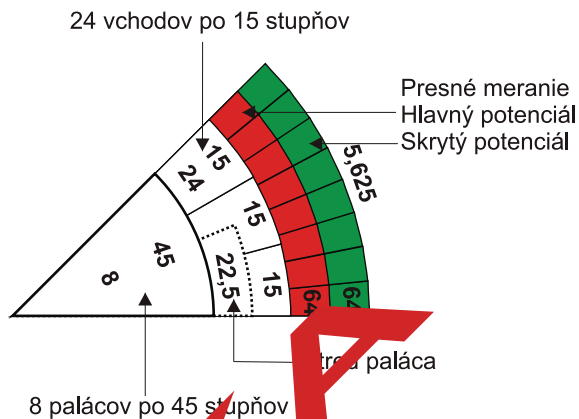
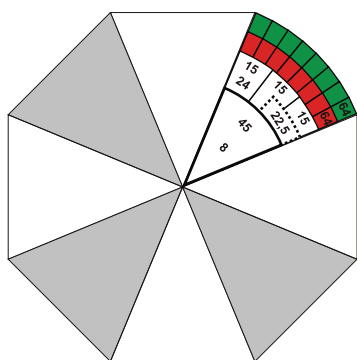

2. Každý palác ešte môžeme rozdeliť na tri časti po 15 stupňov ( $45 : 3 = 15$ ), z čoho vzniká 24 vchodov ( $8 \times 3 = 24$ ). Niektorí to nazývajú 24 hôr.

3. Každý palác môžeme deliť na 8 častí po 5,625 stupňa a tak obojím vzniká 64 rôznych kvalitatívnych potenciálov priestoru ( $8 \times 8 = 64$ ).

Všetky tieto hodnoty sú veľmi dôležité pri ďalšej práci. Na začiatku je však nevyhnutné správne nanieť ružicu (zakresliť všetky paláce) a potom každý palác rozdeliť na rovnaké časti (24 vchodov).

Ak vás zaujal názov 24 vchodov, tak áno, pomocou tejto metódy sa zisťuje kvalita jednotlivých otvorov (okien a dverí) v priestore. Tomu sa ale budeme venovať neskôr.

**Ako na to prakticky, vysvetľujú nasledovné obrázky.**

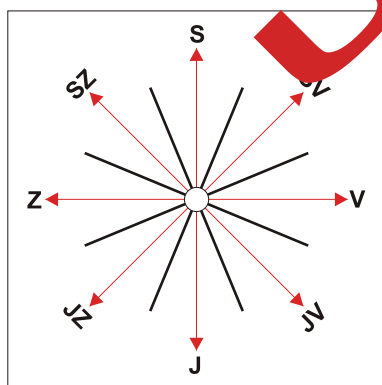

### Skratky svetových strán

- S - SEVER
- SV - SEVEROVÝCHOD
- V - VÝCHOD
- JV - JUHOVÝCHOD
- J - JUH
- JZ - JUHOZÁPAD
- Z - ZÁPAD
- SZ - SEVEROZÁPAD

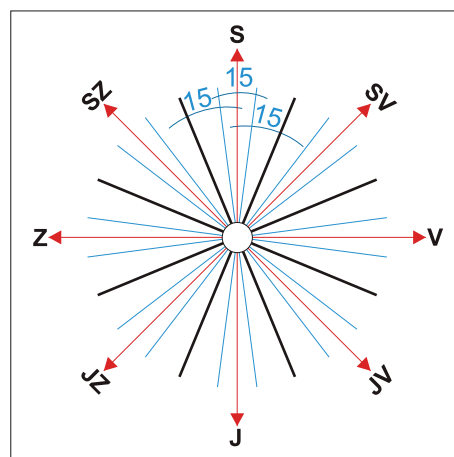

Takto vzniká 24 vchodov

Najskôr si zakreslíme stredy svetových strán - tie sú červenou farbou a na ne hrubšou ceruzkou nakreslíme hranice jednotlivých palácov alebo tiež hranice jednotlivých svetových strán.

## ŠKOLA KOMPASU - METÓDA BAGUA BAGUA A JEHO JEDNOTLIVÉ ČASTI - PALÁCE

*Ružica, ktorú sme sa naučili rozkresľovať a kde každý palác je rozdelený na 3 tretiny, sa nazýva základná analyzáčn 24 vchodová ružica. Teraz sa naučíme, ako túto ružicu naniest' na konkrétny priestor.*

### Postup :

1. Celý priestor, ktorý sa chystáme analyzovať musíme presne nakresliť. Presne znamená s aktuálnymi rozmermi a v určitej mierke. Nezabúdajme pritom na presné umiestnenie jednotlivých okien a vonkajších i vnútorných dverí objektu - vid' príslušná kapitola.
2. Ak máme priestor zakreslený, potrebujeme zistiť jeho presnú orientáciu. Čiže potrebujeme zistiť, ako je priestor vychýlený voči reálnej magnetickej S-J osi. Meriame s čo najväčšou presnosťou - vid' príslušná kapitola.
3. Tretím krokom je presné určenie energetického centra priestoru - vid' príslušná kapitola.
4. Štvrtým krokom je zakreslenie nameranej S-J osi do priestoru a týmto os prechádzala cez určené centrum.
5. Nanesenie správne narotovanej základnej 24 vchodovej analyzáčnej ružice.

**UJKÁŤZVÁ**



## ŠKOLA KOMPASU - METÓDA BAGUA OBJEKTY A ICH ORIENTÁCIA

Rozkresľovanie, ktoré si ďalej ukážeme, nie je samoúčelné. Chceme vám iba ukázať, aká veľmi dôležitá je presnosť pre neskoršiu správnu analýzu priestoru. V zásade platí, že čím väčšia presnosť na začiatku, tým kvalitnejšia a presnejšia analýza.

Alebo to aspoň nebudete musieť znovu prekresľovať.

### Prečo?

- Existujú i tzv. "polaritné" vchody, keď sa hranica dvoch palácov ocitne práve v strede otvoru - vstupných dverí, okna.
- Aby ladenie bolo naozaj funkčné, musia byť rôzne ochranné a stimulačné prvky umiestnené naozaj presne.
- Bez určenia presnej ružice nie je možné vypočítať zložitú Lo shu mriežku a všetko bude naladené zle, čím sa negatívne tendencie priestoru môžu podstatne zhoršiť - a začnú sa diať neuveriteľné.

Už sme sa naučili rozkresľovať prvú analyzačnú ružicu.

Teraz si vysvetlíme, ako sa analyzačná ružica kladie na analyzovaný priestor - pozemok, dom, bytovku, byt alebo izbu.

V reálnej praxi sa stretnete s tým, že severojužná os nie je kolmá na objekt.

Obr: 1 a 3 ukazujú S-J magnetickú os, ktorá nie je kolmá na objekt.

Obr: 2 ukazuje S-J magnetickú os, ktorá je kolmá na objekt.

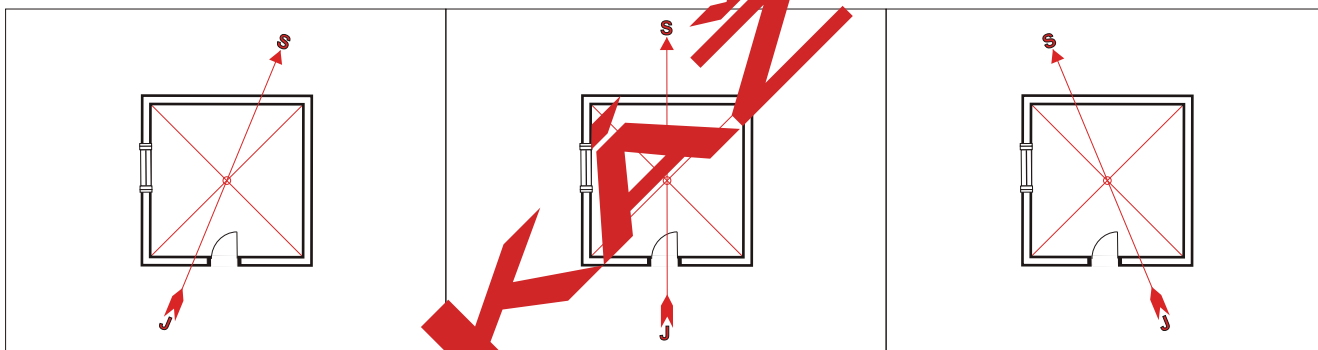

Obrázok vľavo dole nám ukazuje, ako je rozkladová ružica umiestnená na objekt, keď je severojužná os kolmá na analyzovaný objekt.

Ďalší obrázok ukazuje ten prípad, keď je severojužná os vychýlená. Na poslednom obrázku je naznačené, že objekty môžu byť rôzne orientované voči severojužnej osi - ako aj v reálnej praxi sú.

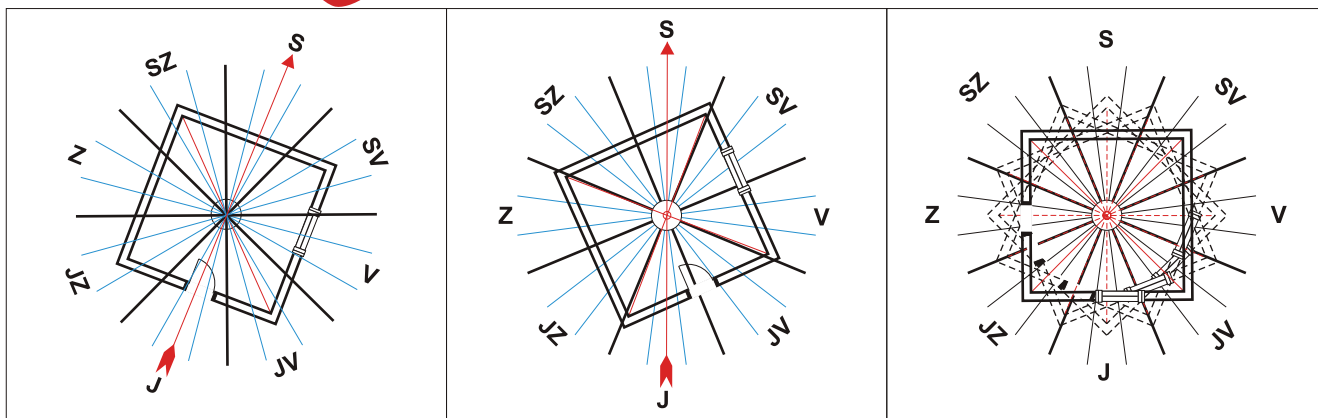

**Orientácia analyzovaného objektu môže mať veľké množstvo pozícií.**

## ŠKOLA KOMPASU - METÓDA BAGUA

### OBJEKTY RÔZNYCH TYPOV A RÔZNYCH VSTUPOV - VCHODOV

**Pamätajte si, objekt vždy kreslíme v líniiach výkresu. Rotujeme len ružicu.**

Vo všeobecnosti rozdeľujeme priestory podľa vstupu (hlavného vchodu do priestorov) na Východné a Západné typy.

Pri Východných typoch objektov sa do objektu vchádza zo Severu, Východu, Juhovýchodu a Juhu.

Pri Západných typoch objektov sa do objektu vchádza zo Severovýchodu, Juhozápadu, Západu, Severozápadu a z Centra.

#### DO OBJEKTOV SA VCHÁDZA Z...

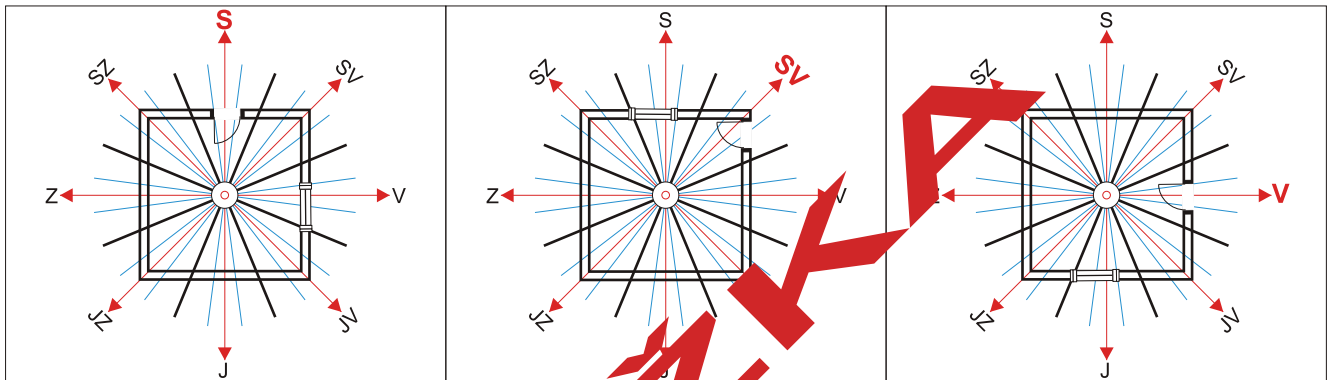

Objekt so severným vstupom.  
VÝCHODNÝ TYP vstupu.

Objekt so severovýchodným vstupom.  
ZÁPADNÝ TYP vstupu.

Objekt s východným vstupom.  
VÝCHODNÝ TYP vstupu.

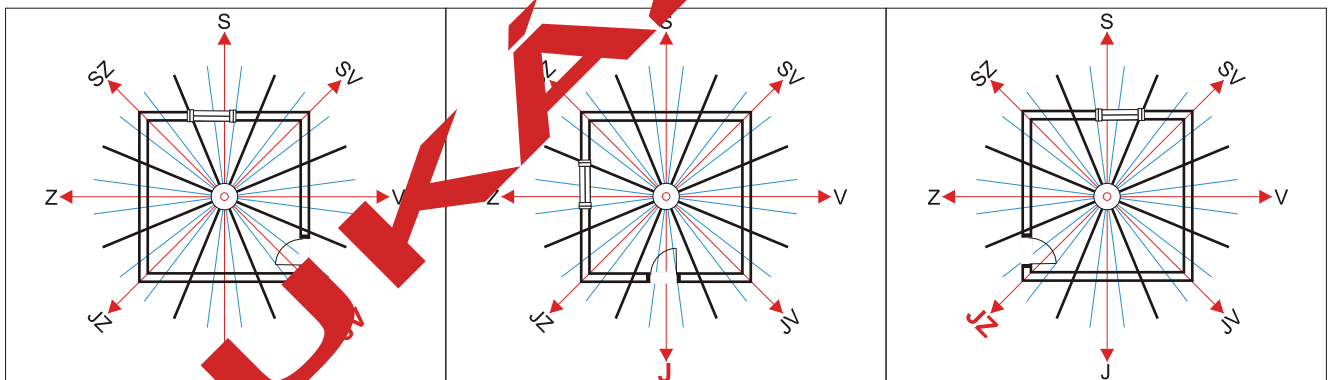

Objekt s juhovýchodným vstupom.  
VÝCHODNÝ TYP vstupu.

Objekt s južným vstupom.  
VÝCHODNÝ TYP vstupu.

Objekt s juhozápadným vstupom.  
ZÁPADNÝ TYP vstupu.

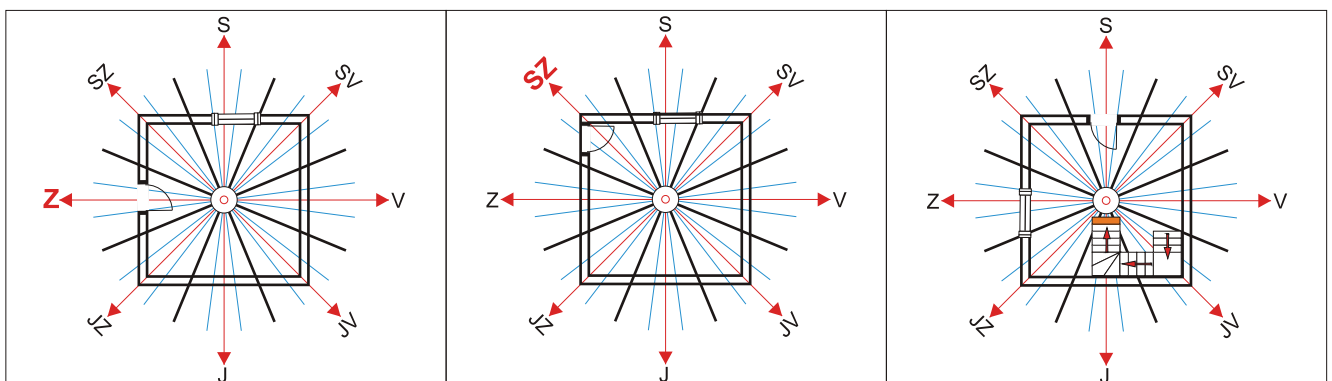

Objekt so západným vstupom.  
ZÁPADNÝ TYP vstupu.

Objekt so severozápadným vstupom.  
ZÁPADNÝ TYP vstupu.

Objekt so vstupom z centra.  
ZÁPADNÝ TYP vstupu.

## METÓDA HLAVNÉHO VCHODU - PRIKLADANIE LO SHU PRIKLADANIE LO ŠHU MRIEŽKY NA OBJEKT

Prečo v žiadnom prípade neumiestňujeme Lo Shu mriežku na objekt pre zistenie palácov a vchodu do domu.

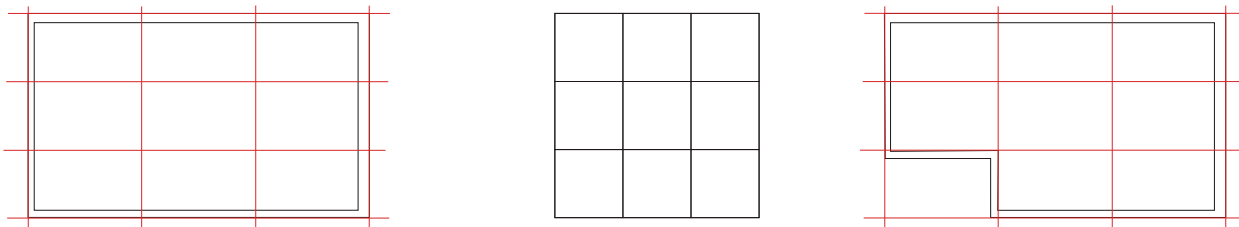

**Takéto rozdelenie, pri rôznych typoch objektov, vykazuje množstvo nepresností a zásadných chýb.**

1. Nesprávne určené centrum.
2. Nesprávne určená chýbajúca časť. Podľa tohoto nákresu je chýbajúca časť v Juhozápadnom a v Južnom paláci, pričom v skutočnosti je iba v Juhozápadnom paláci.
3. Nesprávne určenie vchodu a od toho sa odvíjajúce ďalšie hodnoty, ktoré napríklad nesprávny rozklad energetickej ružice.
4. Nesprávne priradenie objektu k určitému typu (Východný, Západný) a následné nesprávne priradenie k osobe a teda nesprávne umiestnenie osôb v priestore. A tieto chyby sa potom premietajú na všetky úrovne ladenia feng shui, či už ladenia a vyladovania priestoru samotného, alebo následného zladovania s obyvateľmi priestoru.
5. Od nesprávne určeného vchodu sa odvíja nekorektný výpočet zložitého fei sing na zladovanie ochrany, umiestňovanie programových a ladiacich prvkov v priestore.

Nesprávne umiestnenie zvonkohier, polarizačných štábov, stimulačných prvkov, ...

**Pamätajte si, Lo shu mriežka slúži na výpočet letajúcich hviezd, nie na rozkresľovanie priestoru.**

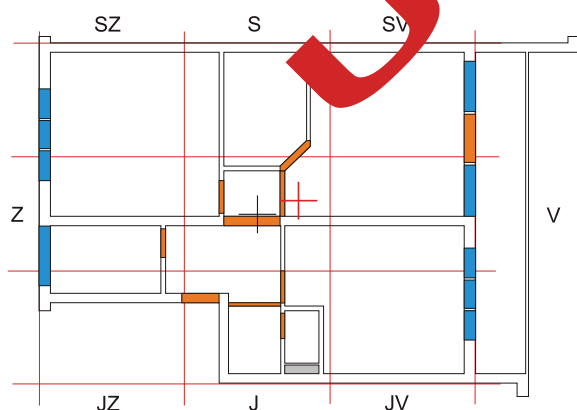

Pri tomto spôsobe určovania palácov je stred, v stredovom paláci, vyznačený čiernym krížikom (červený krížik vyznačuje fyzické, teda reálne centrum objektu). Vchod sa pri takomto rozkreslení nachádza v Južnom paláci, čo je nesprávne určenie.

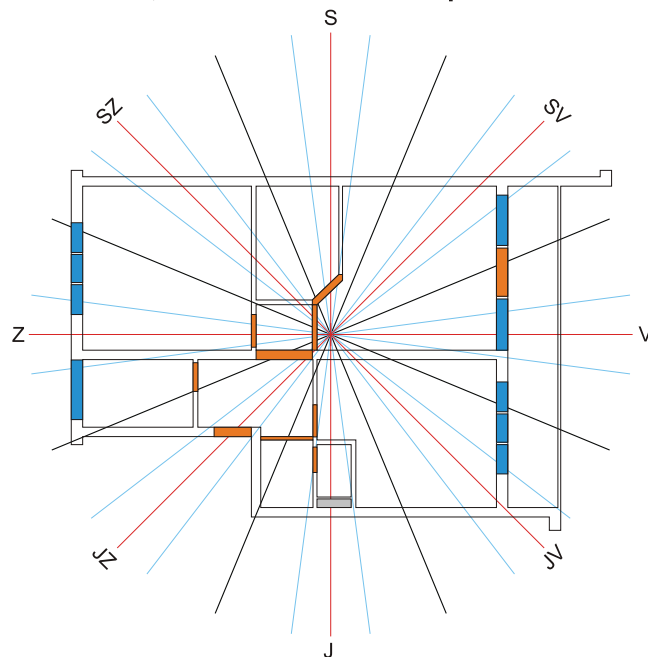

Na tomto obrázku vidíme, že vchod sa reálne nachádza v 2/3 Juhozápadného paláca.

## ŠKOLA KOMPASU - SMERY, PALÁCE A ICH CHARAKTERISTIKY PALÁCE - SVETOVÉ STRANY

### **Sever - „Cesta“ (kariéra)** živel Voda, Hviezda Voda, číslo 1

Tento palác zodpovedá životnej ceste obyvateľov priestoru. Vypovedá o ich celkovom smerovaní, o ich cieľoch, o tom či na svojej ceste kontinuálne pokračujú alebo stagnujú.

To všetko môžeme zistiť podľa veľkosti paláca, jeho chýbajúcich častí alebo perspektív.

Dôležité je samozrejme to, aký typ energie sa práve v tomto paláci vyskytuje z hľadiska rozloženia analyzačnej energetickej ružice, ale tiež to, aké sa v ňom vyskytujú funkčné, úžitkové a dekoračné predmety.

Je dôležité, aby práve tento palác bol v poriadku, nemal by byť zablokovaný vysokými vstavanými skriňami, či iným vysokým nábytkom.

Podružný význam tohoto paláca je kariéra, pretože u väčšiny ľudí je v určitom období života najdôležitejšia práve oblasť ich práce a kariéry.

Ale tento palác zodpovedá aj za dobré vzťahy, či už rodinné alebo partnerské.

Pamätajte, je to Cesta všeobecne.

Tomuto palácu je priradený Mladý muž alebo dospelý syn.

Takže pri problémoch v Severnom paláci môže mať problémy práve tento člen rodiny.

Samozrejme i všetci rodinní príslušníci, ktorí sú Gua 1.

Teda správnou úpravou a naladením severného paláca nielen nasmerujeme určitým smerom celú rodinu, ale zároveň výrazne posilníme osobu mladého muža alebo dospelého syna a všetky osoby Gua 1 v rodine.

V severnom paláci by nemal byť umiestnený hlavný vstup (je príliš studený a vlhký).

Nie je vhodný na umiestnenie kuchyne alebo jedálne. Môže byť umiestnená kúpeľňa, komora, šatník a technické časti priestoru.

Je to miesto vhodné na pracovňu, za predpokladu, že sektor nie je poškodený.

Ako spáľňu využívame severný palác tiež iba vtedy, ak nie je jeho energetika poškodená - rozklad energetickej ružice, za predpokladu, že osobe, ktorú sem umiestnime, tento palác vyhovuje.

Vo všeobecnosti je táto miestnosť (alebo miestnosti) najchladnejšia, čo je treba vziať do úvahy pri umiestňovaní osôb. Starší človek bude chlad a menej svež, znášať podstatne horšie ako mladší človek.

Priestory so severným vstupom nie sú vhodné na bývanie rodinného typu (domy, byty, chalupy), pretože pri vchode z tohoto paláca sú vždy buď poškodené vzťahy.

Vhodnejšie sú takéto priestory pre firemné a podnikateľské. V priestoroch so severným vstupom by nemal byť problém so získaním vhodnej práce (zákaziek), samozrejme za predpokladu, že ostatné sektory nie sú veľmi poškodené alebo chýbajú.

Priestor so severným vstupom je všeobecne vhodnejší pre muža ako pre ženu.

### **Severovýchod - „Kontemplácia“ (zamyslenie, vedomosti)** živel Hora, Hviezda Zem 8, číslo 8

Tento palác zodpovedá veľmi hlbokému zamysleniu. Vtedy sa človek stiahne do seba a premýšľa o dôležitých otázkach svojho života a smerovania.

Tento palác patrí pri úprave a ladení priestoru k tým najnáročnejším. Prečo? Pretože hlboké zamyslenie - zakontemplovanie tiež nie je jednoduché a väčšinou ho ľudia robia v čase veľkých problémov a životných kríz. Keď sa nám darí, načo by sme sa nad niečím zamýšľali. Vtedy sme „králi“ a užívame si.

Zamýšľať sa nad problémami, nad sebou, nad inými ľuďmi začíname až vtedy, keď sa dariť prestane a dostali sme sa, alebo naši blízki, do problémov.

Palác severovýchodu v súčasnej 20 ročnej periódy nie je vhodný ako hlavný vstup do priestoru (2004-2024).

Ako vstup do firemného alebo podnikateľského priestoru nie je vhodný vôbec, pretože sektory zodpovedajúce za úspech a požehnanie sú tu veľmi poškodené.

Do severovýchodného paláca neumiestňujeme kuchyne, kúpeľne, toalety. Žiadnu vodu.

Môžeme ho využívať ako spáľňu pre človeka kompatibilného s týmto palácom, za predpokladu, že palác nie je energeticky poškodený - rozklad analyzačnej energetickej ružice.

## ŠKOLA KOMPASU - ZAMERANIE OBJEKTU ZAORIENTOVANIE OBJEKTU - URČENIE JEHO SEVEROJUŽNEJ OSI

Akokoľvek sa nám zdá, že zaorientovanie objektu je jednoduchá záležitosť, po jednom až dvoch pokusoch zistíme, že to tak nie je. Preto k tomuto kroku treba pristupovať s čo najväčšou vážnosťou a zodpovednosťou.

Na zaorientovanie priestoru voči severojužnej magnetickej osi zeme potrebujeme kvalitný a k tomu uspôsobený kompas. Kvalita samotného meracieho zariadenia, teda kompasu, je cesta k úspechu.

Kvalitné sú kompasy olejové a to z toho dôvodu, že ich strelka je stabilná a pomaly sa stabilizuje na smere magnetickej osi zeme.

Kompasy vzduchové nie sú vhodné, lebo tu strelka neustále mení svoju polohu a ani po dlhom čase čakania sa nezastabilizuje tak, ako je potrebné.

Pre účely zameriavania priestorov je vyhovujúca aj buzola, kde je kompas umiestnený na obdĺžnikovej základni. Kompas s kruhovou základňou na použitie vo feng shui nie je vhodný.

Na zaorientovanie priestorov - exteriérov i interiérov je priamo stavaný kompas (Luo Pan). Čím väčšia základňa Lo panu, tým väčšia presnosť merania.

### **Všeobecné pravidlá**

Kompas alebo buzolu nekladíme v meranom objekte na zem. Ak ho položíme na stôl, tento nesmie mať kovové nohy, alebo iné kovové časti (i kovový klinec môže spôsobiť chybu, ak kompas položíme priamo naň).

Pri meraní sa vyhýbame radiátorom, veľkým kovovým predmetom ako sú oplechované skrine, rozvádzače, kovové schodisko, väčšie elektrospotrebiče, železné prekládky, kovové zárubne, elektrické zásuvky a vypínače. Pri meraní by sme nemali mať pri sebe mobilný telefón ani nič kovové okrem zlata a mosadze, resp. medi.

Ale u niektorých neskúsených praktikov sme si všimli meranie na drevenom stole, na ktorom boli, mimo iného i kovové lyžičky a vidličky.

Tým sa samozrejme stalo, že hlavný vstup do priestoru bol určený nesprávne, ...

Dávajte pozor na väčšie kovové plochy.

### **Pravidlá použitia kompasu v exteriéri pri zameriavaní pozemkov**

Vyhýbame sa autám, stĺpom verejného osvetlenia, elektrorozvádzačom, kanálom, elektrickým transformátorom a vedeniu, hromozvodom.

Samozrejme, kompasom sa dá zmerať iba taký pozemok, ktorý už geodeti vyznačili, alebo ak toto vyznačenie nie je, dá sa predbežne zmerať len tak, že sa opticky "zarovnáme" s okolitými stavbami (podľa možnosti nie kovovými), ktoré sú v rovnakej výštinácii, ako je meraný pozemok.

Ak geodeti vyznačili pozemok kolkami, natiahneme medzi nimi špagát. Kompas Luo Pan má mosadzné výstupky na priesečníkoch hlavných magnetových strán, tieto je potom možné použiť ako mieridlá na rovinu natiahnutého špagátu.

Doporučujeme neopierať sa celkom na katastrálnu mapu, ani na vyznačenie severu na nejakom projekte.

Katastrálna mapa môže byť skenovaná a mohol vzniknúť posun alebo posun urobila tlačiareň.

Upozorňujeme, že na takej veľkej ploche je i malý posun pre potreby feng shui veľkou nepresnosťou.

Na projektoch sa sever vyznačuje iba orientačne, projektant v tejto fáze nepotrebuje také presné meranie.

### **Pravidlá použitia kompasu v domoch, bytoch, polyfunkčných budovách**

Priestor zameriavame vždy zvnútra a prechádzame miestnosť za miestnosťou, to znamená že v celom priestore robíme niekoľko meraní, v byte 6-7.

Kontrolné meranie môže byť robené i zvonka objektu, ale pre daný priestor je relevantná hodnota zamerania severojužnej magnetickej osi zvnútra objektu.

Ak sú pri meraní medzi miestnosťami minimálne odchýlky, čo je 4 až 5 stupňov jedným smerom, priestor je v poriadku a môžeme si zapísať tú hodnotu, ktorá sa opakovala najčastejšie.

Opakujeme, i keď sa vám zdá, že ste to už na druhý krát zamerali správne, urobte kontrolný počet meraní.

Viac ľudí sa už týmto spôsobom popálilo (zameranie bolo chybné a celý projekt sa musel robiť znovu).

Ak ale výchylka dosahuje väčšiu úroveň a býva to niekedy i viac ako 5 - 25 stupňov, namerané jedným i druhým smerom (to znamená na kompase východne od bodu 0 a potom západne od bodu 0), vznikol vážny problém a musíme hľadať zdroj tejto výchylky.



## ŠKOLA KOMPASU - ZAMERANIE OBJEKTU ZAORIENTOVANIE OBJEKTU - URČENIE JEHO SEVEROJUŽNEJ OSI

My však považujeme tento spôsob za nekorektný a vysvetlíme si, ako zamerať takéto priestory a čo je korektná hodnota.

Korektná hodnota je tá, ktorú sme v tej-ktorej miestnosti namerali. Síce vplyvom kovu nastala indukcia a zmenil sa magnetický sever daného priestoru, je to však presne tá hodnota, podľa ktorej musíme konkrétnu miestnosť - priestor ladiť a upravovať.

Rozklad a výpočty sa prispôbujú tomuto individuálnemu magnetickému severu miestnosti alebo priemeru nameranému vo viacerých miestnostiach, ktoré tvoria logicky a umiestnením hlavných dverí i fyzicky ucelený priestor (byt, kancelárie jednej firmy alebo kancelária jednej osoby). Musíme pripomenúť, že takýmto spôsobom sa meria len tento typ objektov, nesmie sa použiť na panelové budovy ani ostatné priestory.

### Špecifiká merania v rôznych priestoroch

Určité zásady sme si už ozrejmili.

Zopakujme si ale, že ak výchylka dosahuje väčšiu úroveň a býva to niekedy i viac ako 5 - 25 stupňov, namerané nielen jedným smerom ale i druhým, (to znamená východne od bodu 0 a v ďalšej miestnosti západne od pozície 0), máme vážny problém a musíme hľadať zdroj tejto výchylky.

Vyskytuje sa napríklad v miestnostiach, pod ktorými sú väčšie kovové kuchyne i s odsávaním, klimatizačné potrubie, veľký železný preklad v strope alebo na streche, v bytoch ktoré sú nad pivnicami kovové potrubie, oplechované pivnice, ...

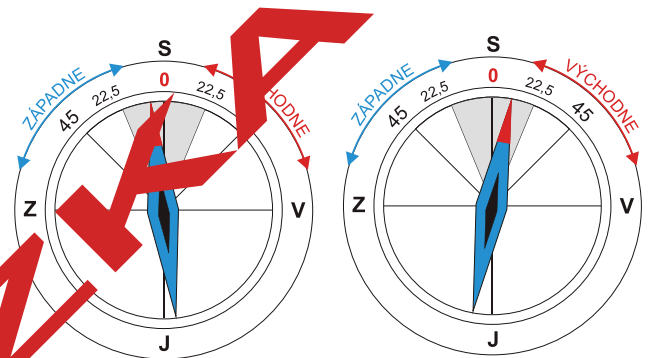

## ŠKOLA KOMPASU - ZAMERANIE OBJEKTU ZAORIENTOVANIE OBJEKTU - URČENIE JEHO SEVEROJUŽNEJ OSI

Tu vidíme niekoľko druhov kompasov, ktoré sa používajú na zameranie objektu. Ak nevlastníte kompas Lo pan, ktorý podstatne uľahčuje prácu i presnosť merania (v zásade platí čím väčšia základňa do ktorej je vsadený kompas, tým väčšia je presnosť merania), je možné použiť i buzolu. Najvhodnejší typ buzoly je na obrázku.

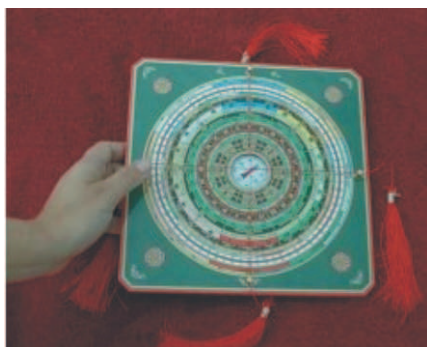

KOMPAS LO PAN PRACOVNÝ.  
Výrobok firmy Hermes.  
Viac info na [www.fengshui.sk](http://www.fengshui.sk)



BUZOLA



KOMPAS LO PAN PROFESIONÁL.  
Výrobok firmy Hermes.  
Viac info na [www.fengshui.sk](http://www.fengshui.sk)

### Zaorientovanie objektu:

Tu začína práca na každom priestore. Chyby, ktoré vzniknú tu, sa budú odvíjať ďalej počas celej analýzy, preto je vhodné dôkladne si prečítať postup, ako sa priestor zameriava alebo meráva. Termín "**zameranie priestoru**" označuje nakreslenie príslušného objektu v určitej mierke, napríklad 1 : 100 i s presne umiestnenými hlavnými dverami, jednotlivými oknami, jednotlivými izbami a vstupnými dverami do nich.

Nezabúdajme zosnímať všetky rozmery.

Ak máme nejaký plánik budovy, napríklad z požiarnej bezpečnostnej nástenky (tú by mala mať každá budova), môžeme použiť i ten, no pre istotu zmerajme hlavné stropové múry, či nie je plánik skreslený, najmä čo sa týka pomery strán ako sú šírka a dĺžka. To isté urobíme i u jednotlivých miestností.

Ak máme pripravený plán objektu, môžeme pristúpiť k ďalšiemu kroku a to k "**zaorientovaniu objektu**".

Tento pojem označuje, pod akým uhlom je objekt postavený voči magnetickej severojužnej osi zeme. Vezmeme si buzolu, na presnejšie meranie použijeme buzolu s obdĺžnikovým pôdorysom.

### Postup :

Položíme si buzolu na väčšiu podložku, napríklad knihu a zarovnáme dlhšiu stranu buzoly s dlhšou stranou knihy. Potom priložíme knihu s buzolou k niektorej stene priestoru (samozrejme nesmie byť v našej blízkosti nič kovové ako mobil, radiátor, elektrická zásuvka a pod.)

Urobíme úkrok dozadu a snažíme sa knihu s buzolou držať vo vodorovnej polohe a v rovine steny. Zaznačíme si na buzole, kde sa voči tejto stene nachádza sever, čo nám ukazuje strelka kompasu.

Takto urobíme v priestore niekoľko meraní a spriemerujeme ich. Alebo zoberieme tú hodnotu, ktorá sa objavuje najčastejšie. Bolo by vynikajúce, ak by sa nám podarilo merať tú stenu priestoru, ktorá zvierá najmenší uhol s magnetickej severom zeme. Kompas LoPan umožňuje veľmi presné meranie, no postačí i buzola, dobrý praktik to nameria s vysokou presnosťou i pomocou nej.

Ak sme teda namerali stenu, ktorá zvierá najmenší uhol s magnetickej osou zeme, túto stenu si označíme na plániku napríklad takto.

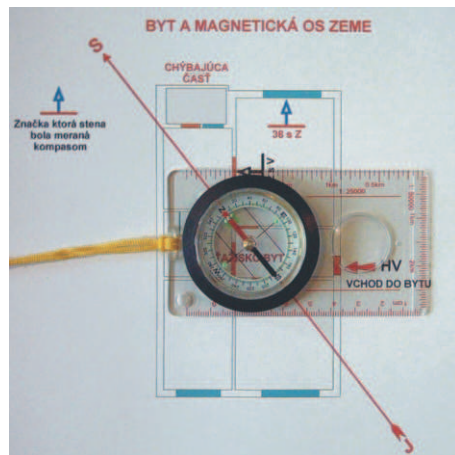

Tu vidíme, ako položiť kompas so zameranou magnetickej osou zeme na pôdorys analyzovaného objektu.



## METÓDA HLAVNÉHO VCHODU PREDNÁ A ZADNÁ STRANA DOMU

Stretli sme sa v našej praxi s tým, že mnohí ľudia majú problém s určením prednej a zadnej strany domu. V početnej literatúre sa totiž uvádzajú mnohé čiastkové, protichodné a nesprávne interpretované informácie a na základe tohoto všetkého sa vytvárajú nové teórie. Pre mnohých autorov platí - čím zložitejšie, zahmlenejšie a nezrozumiteľnejšie, tým lepšie.

Pôvodné domy v číne sa stavali orientované smerom na Juh, to znamená čelo domu - vchod bol z Juhu. Zadná strana domu bola teda severná. Boli to domy obdĺžnikového tvaru, ktoré väčšinou obsahovali 3 miestnosti.

**Dôležité pravidlo znie : južná a severná stena majú byť vždy dlhšie ako východná a západná.**

Južná preto, aby mal dom dostatok tepla a svetla a severná preto, aby bol dom zozadu dostatočne chránený pred čiernym bojovníkom - chladom, vetrami a ďalšími nepriaznivými vplyvmi (zároveň zabezpečený správnym pomer Yinových a Yangových stien, pri štvorcovom dome tento pomer nie je zachovaný). Z horeuvedených dôvodov vzniklo ďalšie pravidlo a to, že na severnej stene má byť minimum otvorov. Tým pádom boli i na pozemku, na ktorom bol takýto dom postavený, zabezpečené základné princípy školy tvarov - vzadu čierna korytnačka (čierny bojovník jazdil na čiernej korytnačke), vľavo zelený drak, vpravo biely tiger, vpredu červený fénix. Platí tu kozmologický princíp, ktorý je pri vysvetľovaní základov feng shui veľmi dôležitý a mali by sme sa mu snažiť porozumieť.

A to, že Severná tvár božia je horúca, Južná tvár božia je studená, Východná tvár božia je vlhká a Západná tvár božia je suchá. To preto, lebo pomyselné božstvo sedí v určitej pozícii a pozerá sa určitým smerom.

Napríklad prečo je Severná tvár božia horúca?

Sedíme v pozícii Severu (Sever je za chrbtom) a teda pozeráme smerom na Juh, do tváre nám svieti slnko a teda naša tvár je horúca. Chrbát máme v tieni a teda je chladný. Vysvetlíme si tento princíp na prírodných zákonitostiach.

Sme v údolí, kde na severnej strane údolia je vrch a zároveň je vrch na južnej strane údolia.

Pozrime sa na vrch, ktorý je z pozície údolia na magnetickom severe. Slnko sa opiera do vrchu a zohrieva ho. Je to Severná tvár božia - je voči údoliu v magnetickom severe, pozerá sa smerom na juh a preto je jeho tvár horúca. To znamená, že na jar sa tu sneh veľmi rýchlo roztopí.

Naopak vrch, ktorý je z pozície údolia na magnetickom juhu, zostáva zo strany údolia dlho pokrytý ľadom a snehom. Prečo? Pretože je to Južná tvár božia - je z pozície údolia v magnetickom juhu, pozerá sa - smeruje na sever, slnko má za chrbtom a teda jeho tvár je studená.

Milovníci lyžovania to veľmi dobre poznajú, pretože na takýchto svahoch sa vo vyšších polohách dá lyžovať až do začiatku leta.

Podobne to platí i pri východe a západe. Postavíme sa, z pozície údolia, do magnetického východu a pozeráme sa smerom na západ. Zo západu väčšinou prichádzajú dažďové mraky, preto je Východná božia tvár vlhká. Zelený drak, ktorý sídli na východe má byť vyšší ako Biely tiger na západe preto, aby prichádzajúce dažďové mraky nižší tiger prepustil a vyšší drak ich zachytil.

Takto sa do danej oblasti dostane dostatočné množstvo vlhky, ktorá je pre život potrebná.

Tu vidíme princíp duality, ktorý sa vinie celou východnou filozofiou.

U človeka, ktorý nie je zvyknutý uvažovať týmto spôsobom, sa ľahko môže stať, že myšlienku nepochopí správne a teda ju nesprávne reprodukuje iným. A to nehovoríme o chybách, ktoré môžu vzniknúť prekladom.

Pokračujme ďalej v našej téme. Prečo sa v početnej literatúre stretávame s pojmami "predná" a "zadná" strana domu? Pretože sa väčšinou stavali domy orientované severojužne a teda nebolo potrebné upresňovať, že sa tým myslí vlastne severná a južná strana domu.

Teda si pamätajme, že pod pojmom zadná strana domu sa myslí vlastne severná strana domu.

Pozor, nemusí sa nachádzať oproti "ústam domu" - hlavnému vchodu.

## METÓDA HLAVNÉHO VCHODU PREDNÁ A ZADNÁ STRANA DOMU

Skúsme si vysvetliť niektoré pojmy.

Literatúra popisuje tzv. "čelný" a "úradujúci" smer domu a "čelnú" a "úradujúcu" stranu domu.

Ide v podstate o podobný princíp ako božie tváre.

**Postavíme sa tvárou - čelom pred hlavný vstup**, pozeráme sa "čelným" smerom a vidíme "čelnú" - náprotivnú stranu domu, ktorá sa nachádza na zadnej stene domu.

Presne oproti čelnej strane sa nachádza "úradujúca" strana domu. Teda ak sa postavíme chrbtom k zadnej strane domu a pozeráme sa "úradujúcim" smerom, to znamená smerom k hlavnému vchodu.

"Úradujúci" smer je to preto, lebo je to silová pozícia - úradujúca.

Tým smerom sa pozeráme - sme otočení pri práci tak, aby sme videli na vstupné dvere (používa sa aj pri umiestňovaní pracovného stola).

Samozrejme, nezisťujeme iba "čelnú" a "úradujúcu" stranu, ale prostredníctvom kompasu zistíme konkrétny palác, v ktorom sa nachádza "čelný" a "úradujúci" smer. Podľa toho, v ktorom paláci sa nachádza "úradujúci" smer, sa ďalej určuje trigram domu, čo predstavuje vlastne hviezdu Hory a je to vlastne hlavný vstup do domu. Tu vidíme, že celý tento postup nás vráti na začiatok - do hlavného vchodu domu.

Hovoríte že je to jeden chaos? A že to množstvo rôznych popisov v knihách je vlastne úplne zbytočných?

Áno, kopa zbytočností, ktorá je však uverejňovaná za určitým konkrétnym účelom.

Takže, aby sme určili trigram domu, potrebujeme si kompasom presne zmerať severojužnú os, rozkresliť 8 vchodovú analyzačnú ružicu, položiť ju na analyzovaný priestor a presne a jednoznačne zistíme, v ktorom paláci sa nachádza hlavný vchod do priestoru.

Ku každému palácu je priradený konkrétny trigram. Trigram paláca, v ktorom je umiestnený hlavný vchod je vlastne trigramom domu.

Trigram domu nám určuje Hviezdu Hory. Ale pozor, aj keď týmto spôsobom ľahko určíme Hviezdu Hory, nestačí nám to ešte na zistenie jej rotácie v zložitejšej hviezde pri uplatňovaní metódy fej sing - lietajúcich hviezd. O popísaní výpočtu zložitej Lo shu hviezdy budeme pojednávať neskôr, pretože najskôr je potrebné zvládnuť základy. Najdôležitejšia je komplexná analýza priestoru, potom odstránenie najväčších nedostatkov a až následne úprava pomocou lietajúcich hviezd.

### Prečo je také dôležité nájsť severnú stranu domu?

Znovu opakujeme, že z hľadiska rôznorodosti umiestnenia vchodov v jednotlivých palácoch sa nemusí nachádzať opäť v istých miestach domu - hlavný vchod. Toto by platilo iba pri severojužnej orientácii domu.

Uhlové pootočenie domu voči severojužnej osi (indukcia) vytvára určité tendencie - náchylnosti objektu ku konkrétnym dejom a situáciám.

Je veľmi dôležité zistiť, aké tendencie objekt vlastne skrýva. A o tom vypovedá Hlavný a Skrytý potenciál objektu.

**Hlavný potenciál** určuje tendencie, ktoré sa môžu prejavovať zjavne a viditeľne.

**Skrytý potenciál** určuje tendencie, ktoré sa môžu za určitých podmienok prejavovať. Skrytý potenciál zároveň podmieňuje Hlavný potenciál.

Na správne identifikovanie týchto potenciálov je nutné zvládnuť 64 vchodovú metódu, o ktorej pojednáva škola kompasu. Zároveň sa táto metóda používa na presné kalibrácie konkrétnych smerov (presné uhlové natočenie) pri spánku a práci - dom na pozemku, posteľ, stôl, počítač v miestnosti.

Pri správnom postupe zamerania dokážeme určiť severnú stranu objektu. Ale na zistenie týchto potenciálov a presnú kalibráciu smerov potrebujeme kompas Lo pan s dvoma stupnicami uhlov.

Ak ho nemáme k dispozícii, vystačíme i s buzolou a požadované údaje a presné kalibrácie sa dozvieme pomocou softvéru Osobný poradca profí alebo Feng shui profí. K zakúpeniu na [www.fengshui.sk](http://www.fengshui.sk).

SVETOVÁ STRANA	TRIGRAM	NÁZOV	PRVOK	ČÍSLO
Sever	☰☷	Kan	Voda	1
Severovýchod	☳☱	Gen	Zem yang	8
Východ	☱☳	Zhen	Drevo yang	3
Juhovýchod	☷☵	Xun	Drevo yin	4
Juh	☵☷	Li	Oheň	9
Juhozápad	☱☵	Kun	Zem yin	2
Západ	☷☱	Dui	Kov yin	7
Severozápad	☵☰	Qian	Kov yang	6

## METÓDA HLAVNÉHO VCHODU PREDNÁ A ZADNÁ STRANA DOMU

Vieme už, ako sa objekt zaorientováva voči magnetickej osi zeme.  
Teraz si to už môžete skúsiť i vy. **Nezabudnite najskôr nájsť severnú stenu, to je tá, ktorá zvierá menší uhol s magneticou osou zeme ako všetky ostatné, nezabudnite si túto stenu označiť.**

Čo však treba robiť, ak je dom postavený presne na uhle 45 stupňov voči magneticému severu, vtedy totiž nie je možné jednoznačne určiť, ktorá stena je vlastne severná.

Pri rozkresľovaní a následnej analýze to nemá žiaden význam. Jediným problémom je to, že nemôžeme zistiť Hlavný a Skrytý potenciál daného priestoru (to znamená náchylnosť priestoru k určitým konkrétnym dejom a situáciám).

Tieto hodnoty sú vždy úplne prvou analýzou, ktorá sa dá pomocou kompasu Lo Pan zistiť.

Sú to vlastne predpovede, čo konkrétne môžete v danom priestore v budúcnosti očakávať.

Hlavný a Skrytý potenciál môže byť dobrý, problematický alebo zlý.

Hlavný potenciál hovorí o možných prejavoch už na fyzickej úrovni, Skrytý potenciál odhliadnuje hlavný, alebo vypovedá, ktoré tendencie sú akoby utlmené - skryté v pozadí.

Ale teraz sa vráťme k problematike určenia severnej steny, za predpokladu nauhlovania objektu 45 stupňov voči magnetickej osi zeme. Samozrejme riešenie tu je a veľmi jednoduché. Zoberieme si na pomoc pravidlo, že dom má mať dlhšiu stenu na Severe a Juhu a kratšie steny na Východe a Západe.

To znamená, že z dvoch stien, ktoré zvierajú voči severojužnej magnetickej osi zeme 45 stupňový uhol bude severná tá, ktorá je z hľadiska dispozičného riešenia objektu (nie miestnosti) dlhšia.

Tá stena, ktorá je z hľadiska objektu (nie miestnosti) dlhšia, je severná. Objektom sa myslí pozemok, budova, dom, byt.

Ale čo urobíme, keď je analyzovaným objektom štvorec? V tom prípade je severná stena tá, ktorá je z hľadiska **dispozičného riešenia domu** najdlhšia (to znamená najviac izby v takomto dome orientované a kde majú najdlhšiu stenu), alebo tá, ktorá je oproti vstupným dverám.

Na ďalších obrázkoch môžeme postupne vidieť, že jeden objekt môže mať viac hlavných a skrytých potenciálov. Na obr. 1 vidíme najdlhšiu stenu celého panelového domu.

Na obr. 2 vidíme, že severná stena celého panelového domu môže byť totožná so severnou stenou celého činžiaku ako to je v tomto prípade, alebo je totožná so severnou stenou jedného z bytov - obr. 4.

Ďalšie dva byty vo vchode majú severnú stenu inú (dlhšia z dvoch možných stien z hľadiska pôdorysu bytu) -

obr. 3 a 5. Tretí - jednoizbový byt má severnú stenu rovnakú ako celý vchod i celý činžiak - obr. 4.

Preto Hlavný a Skrytý potenciál môže byť i v rámci jedného objektu rozdielny. Nameraný pre celý činžiak alebo vchod ovplyvňuje obyvateľov celého činžiaku alebo vchodu, nameraný v byte vylepšuje alebo zhoršuje túto situáciu v konkrétnom byte.

Na obr. 6 vidíme pôdorys štvorcového objektu, severnú stenu tu určuje jedna z izieb.

SEVERNÁ STENA CELÉHO ČINŽIAKU

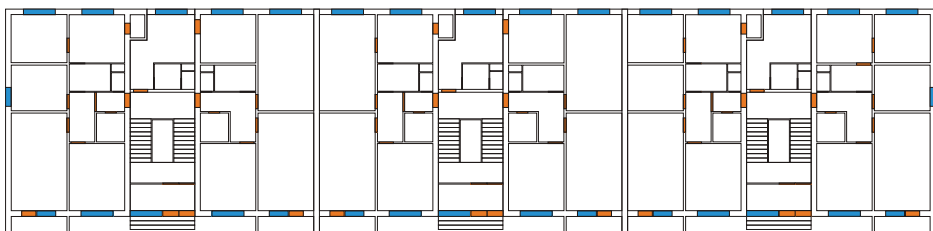

obr. 1

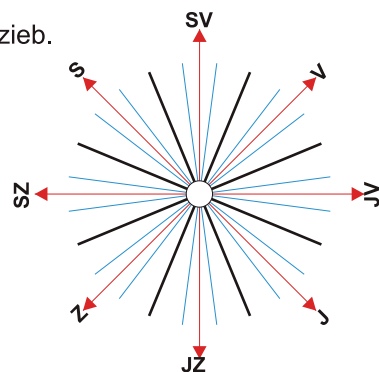

NATOČENIE MAGNETICKEJ SEVEROJUŽNEJ OSI ZEME Z POHĽADU OBJEKTU. 45 STUPŇOV ZÁPADNE

# METÓDA HLAVNÉHO VCHODU PREDNÁ A ZADNÁ STRANA DOMU

SEVERNÁ STENA JEDNÉHO VCHODU Z CELÉHO ČINŽIAKU

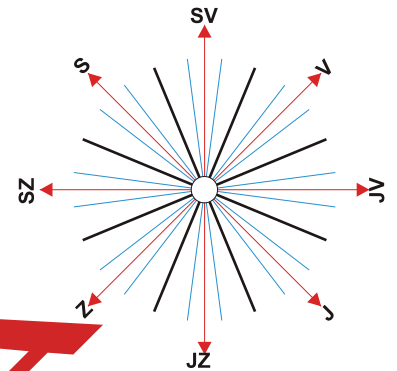
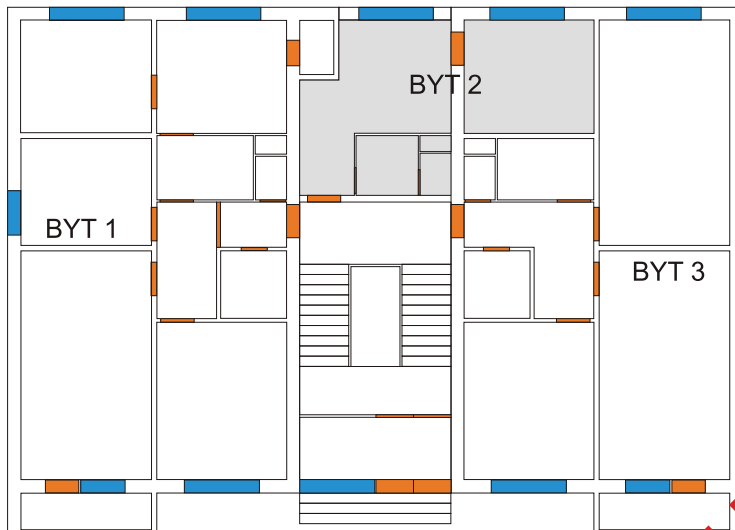

NATOČENIE MAGNETICKEJ SEVEROJUŽNEJ OSI ZEMĚ Z POHLADU OBJEKTU. 45 STUPŇOV ZÁPADNE

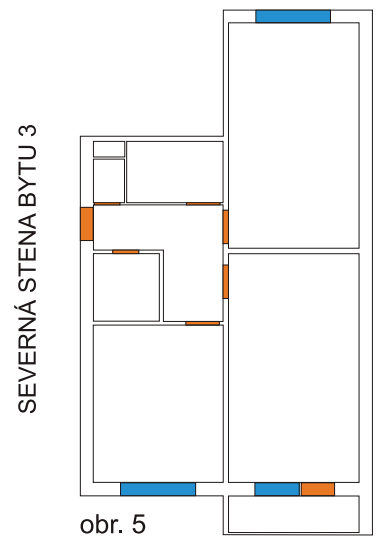
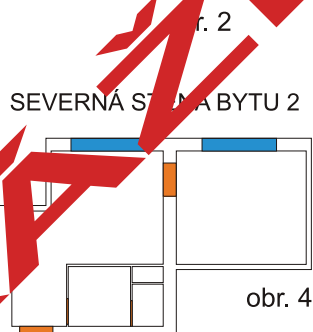
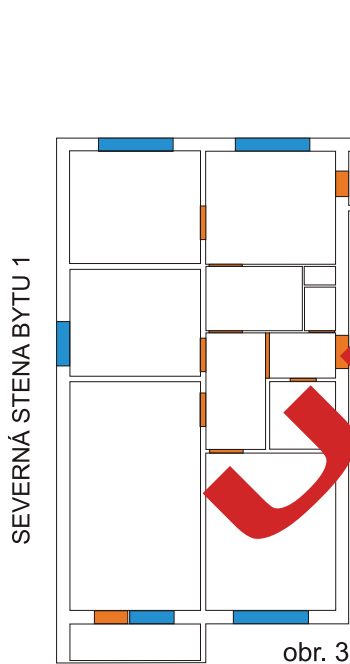

SEVERNÁ STENA OBJEKTU SO ŠTVORCOVÝM PŔDORYSOM

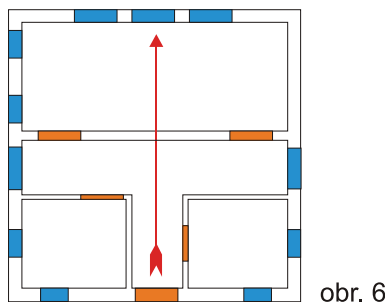

SEVERNÚ STENU V TOMTO PRÍPADE URČUJE VEĽKÁ IZBA ROZLOŽENÁ PO CELEJ ŠÍRKE DOMU

Teraz už máme osvetlenú problematiku zaorientovania a severnej steny objektu, takže pokračujeme ďalej v analýzach priestoru.